

A. Dufilho

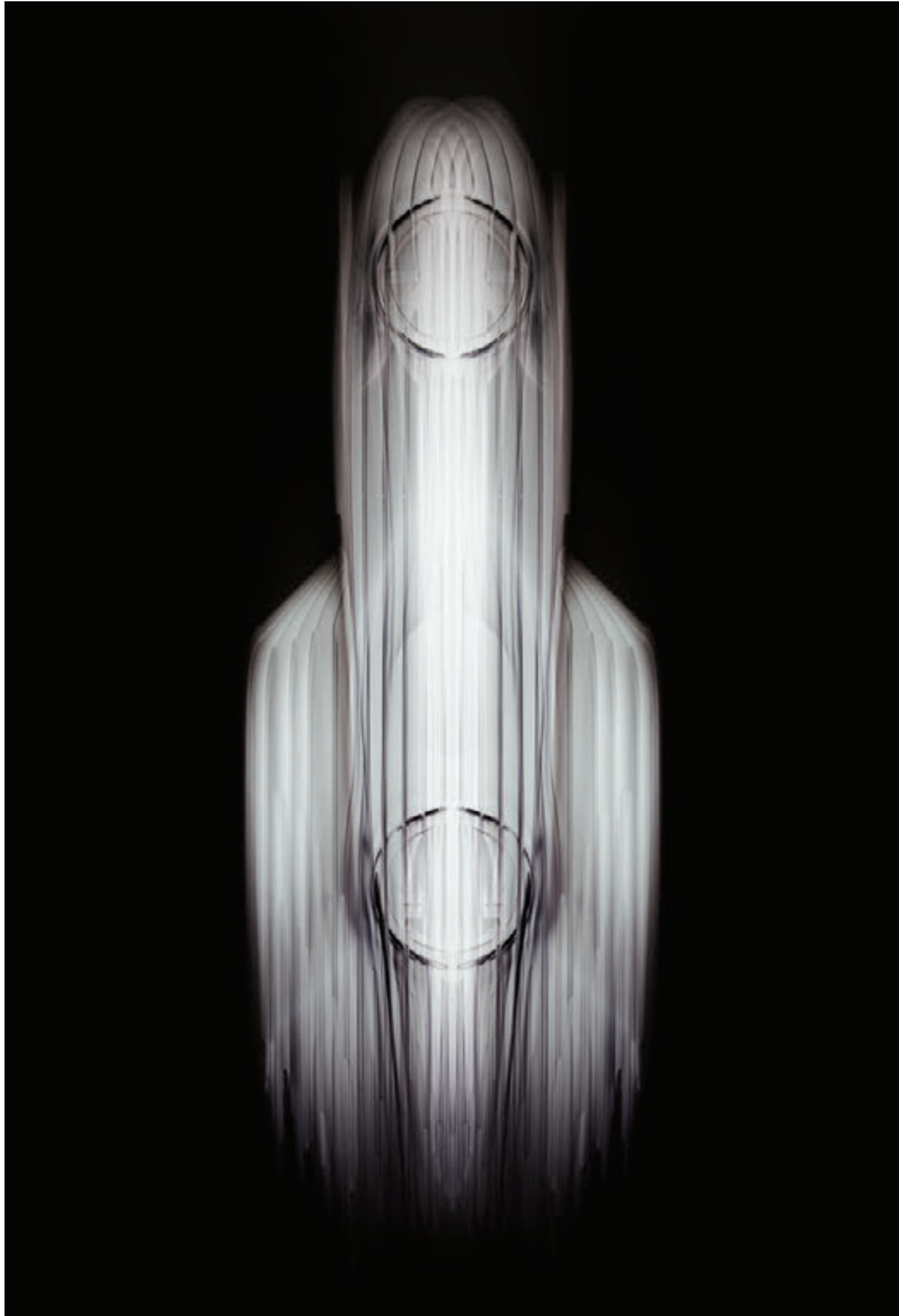



LES RACINES DE LA CRÉATION

Guidé par la curiosité pour la **mécanique du vivant**, Antoine entame des études de médecine. Pendant trois ans, il plonge dans **l'anatomie, découvre les structures qui soutiennent le corps humain**, comprend comment les pleins et les vides s'articulent pour créer le mouvement. Cette exploration scientifique lui enseigne la **rigueur et la précision**, mais elle l'éloigne aussi de ce besoin vital d'exprimer sa créativité débordante. Le choix s'impose alors : **Antoine se tourne vers l'architecture**.

Ce nouveau chemin réconcilie ses deux héritages. L'architecture lui offre à la fois la **structure et la liberté, la technique et l'expression**. C'est dans cette discipline qu'il découvre véritablement la sculpture sous un angle nouveau. Il se passionne pour **l'ossature des formes, pour ces squelettes architecturaux** qui, une fois dénudés, révèlent leur essence même. Cette approche structurelle devient le cœur de son langage artistique : **une succession de pleins et de vides qui apportent légèreté et dynamisme à la forme générale**. Diplômé de l'École d'Architecture et de Paysage de Lille, Antoine franchit une étape décisive. Dans la campagne lilloise, il construit de toutes pièces son atelier à partir de containers maritimes. Cet espace, qu'il façonne lui-même, devient le théâtre de ses expérimentations. **Autodidacte, il apprend la soudure, perfectionne le moulage**, explore différentes techniques pour bâtir progressivement **l'esthétique de son art**. **En 2012, il se consacre pleinement à la sculpture**.

C'est alors qu'il décide de rendre hommage à cet héritage familial automobile en créant sa première sculpture de **Bugatti Type 37**, l'un des bijoux qui ornait le garage de son grand-oncle Jacques. Travaillant l'aluminium, il développe son approche unique qui capture **l'essence des automobiles légendaires** plutôt que leur reproduction fidèle. Son travail évolue au fil du temps et de l'inspiration. Petit à petit, son style s'affirme, reconnaissable entre tous : **ces formes qui semblent défier la gravité, ces structures qui capturent le mouvement, cette alliance entre la force de la matière et l'élégance de la ligne**. Antoine Dufilho ne se contente pas de créer des sculptures. Il capture l'essence même de ses sujets – qu'il s'agisse **d'automobiles mythiques ou d'avions légendaires**.

Dans chaque œuvre transparaît ce parcours unique qui l'a mené de **l'anatomie à l'architecture, de la rigueur scientifique à la liberté créative**.



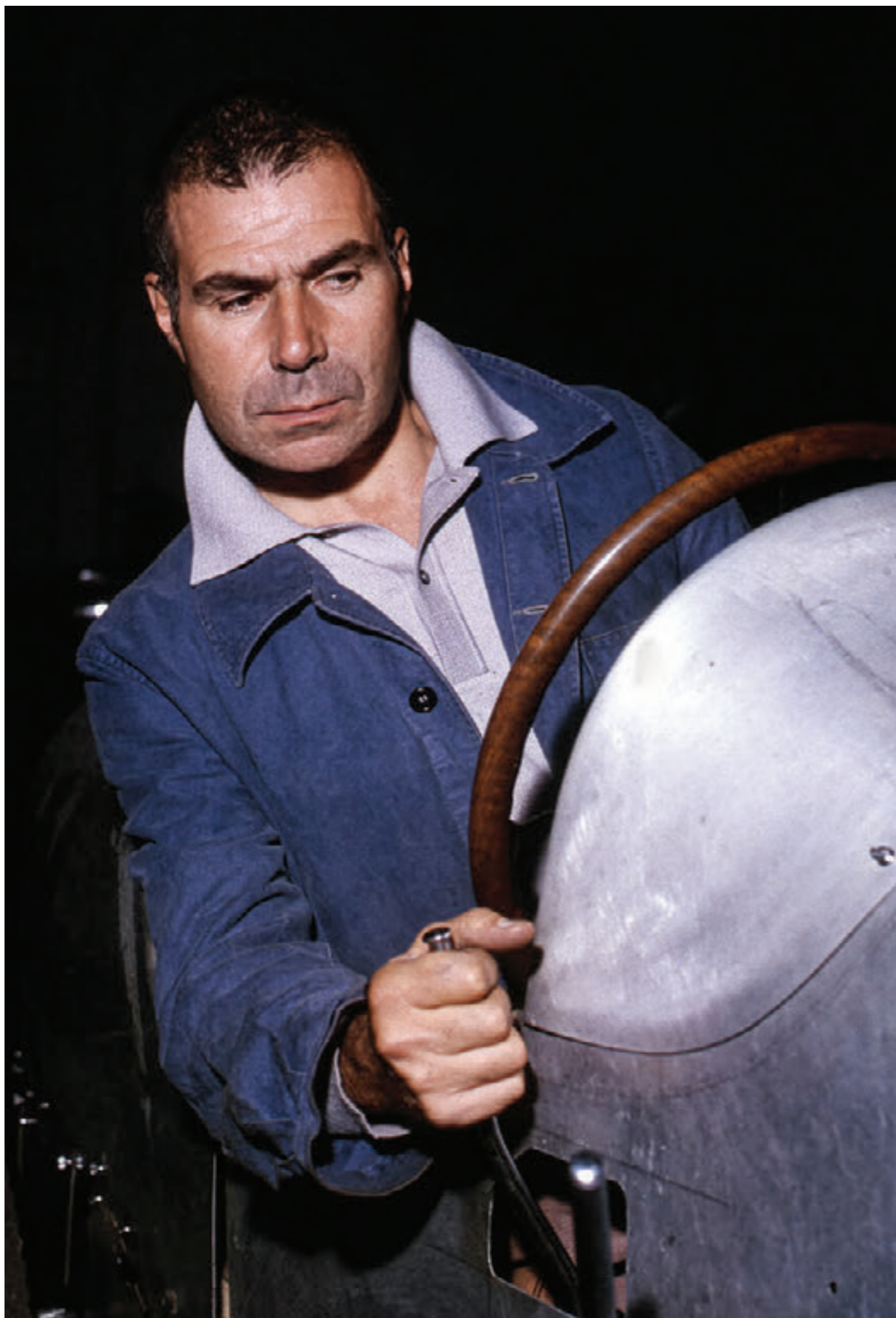

L'HÉRITAGE FAMILIAL

C'est dans le croisement de deux mondes apparemment opposés que naît l'artiste. Antoine Dufilho porte en lui cet héritage singulier: d'un côté, l'art transmis par son grand-oncle comédien, peintre et sculpteur ; **de l'autre, la rigueur de la médecine et de la science.**

Cette dualité façonne son regard et nourrit sa **démarche créative.** Enfant, Antoine s'éveille aux arts plastiques dans l'atelier de son grand-oncle. Là, il découvre le geste créateur, **la matière qui prend forme, l'expression qui se libère.** Ces moments fondateurs plantent les graines d'une passion qui ne demande qu'à éclore. **Mais l'héritage familial va au-delà de la transmission artistique.**

Entre les noms **Dufilho et Bugatti**, il existe un lien tissé par la passion de plusieurs hommes. Jacques, le grand-oncle d'Antoine, eut la chance de **collectionner des Bugatti.** Cette passion automobile se transmet au père d'Antoine, et naturellement, le flambeau passe à la génération suivante. Cet amour pour l'automobile, combiné à une vision artistique, forge chez Antoine une sensibilité particulière pour **les lignes et les formes mécaniques.** C'est de cette double transmission – **l'art et la passion automobile** – que naîtra plus tard son travail de sculpteur.

2011

BUGATTI TYPE 35

Première sculpture, fuselage en aluminium plein, roues ovalisées à la manière d'une bande dessinée.



2012

BUGATTI ATLANTIC

Première sculpture sculptée
de pleins et de vides,
structure apparente.



2013

AVUS

La sculpture naît du socle, l'épuration du modèle et son traitement sont une évocation de la vitesse.

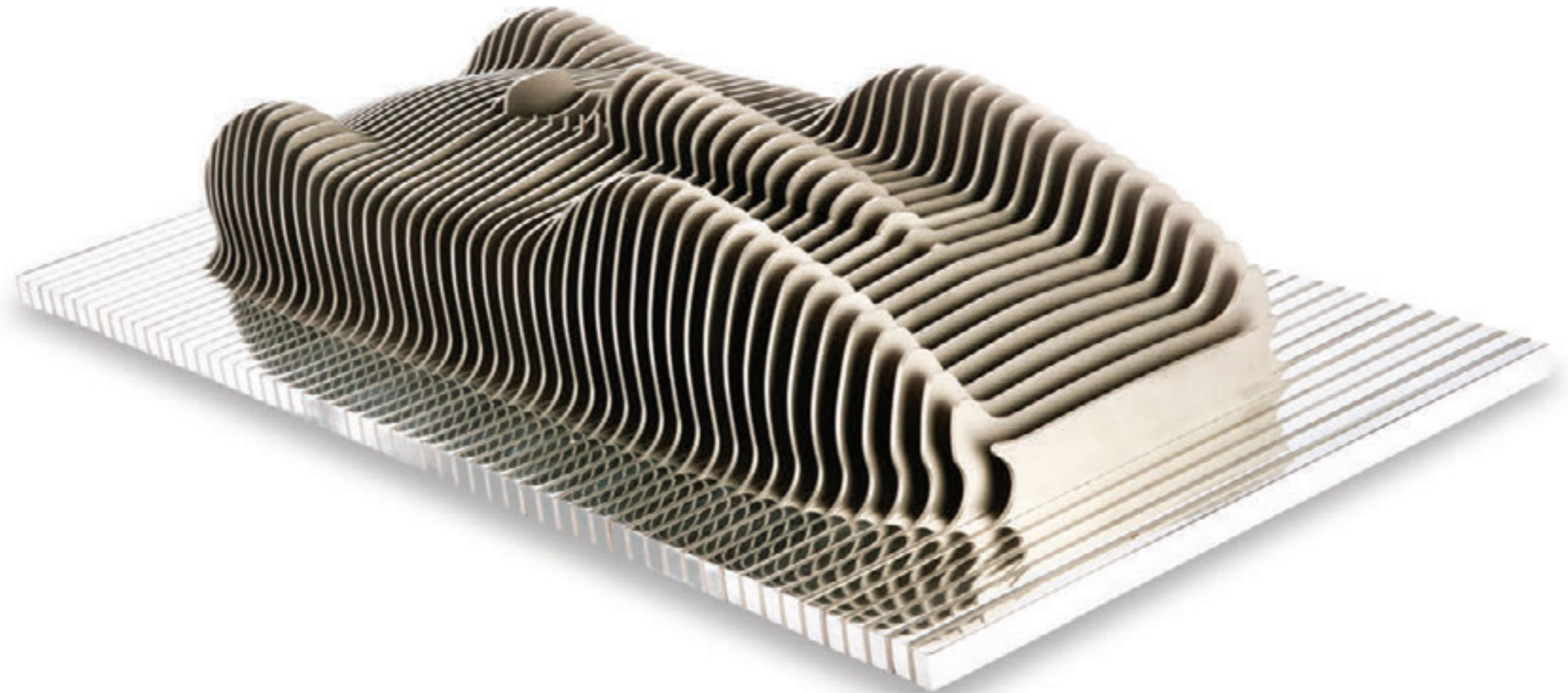

2014

MERCEDES STREAMLINER

Sculpture mélangeant Ebène pour mimer la musculature anatomique et l'Inox poli miroir pour l'ossature.



2015

MERCEDES W196

La structure devient sculpture et sans carrosserie elle évoque la légèreté.



2016

PORSCHE 356

La sculpture présente une coupe longitudinale de la forme, tandis que les reflets au poli miroir suggèrent l'effet complet d'une lame damassée.



2018

LADY LIBERTY

La coupe horizontale avec sa structure diffuse et le traitement de surface microbillé s'apparente à un nuage.



2018

CHAMPAGNE

Pour illustrer le thème du mouvement et de la légèreté, les fines bulles de champagne trouvent bien leur place.



2019

TARGA

Première sculpture avec les plaques orientées présentant chacune une orientation et positionnement différents.



2020

930

Sculpture de la Porsche 930 en tubes d'inox. Les roues renforcent l'impression de vitesse et en se plaçant de face, on découvre un nid d'abeilles artistiquement élaboré.

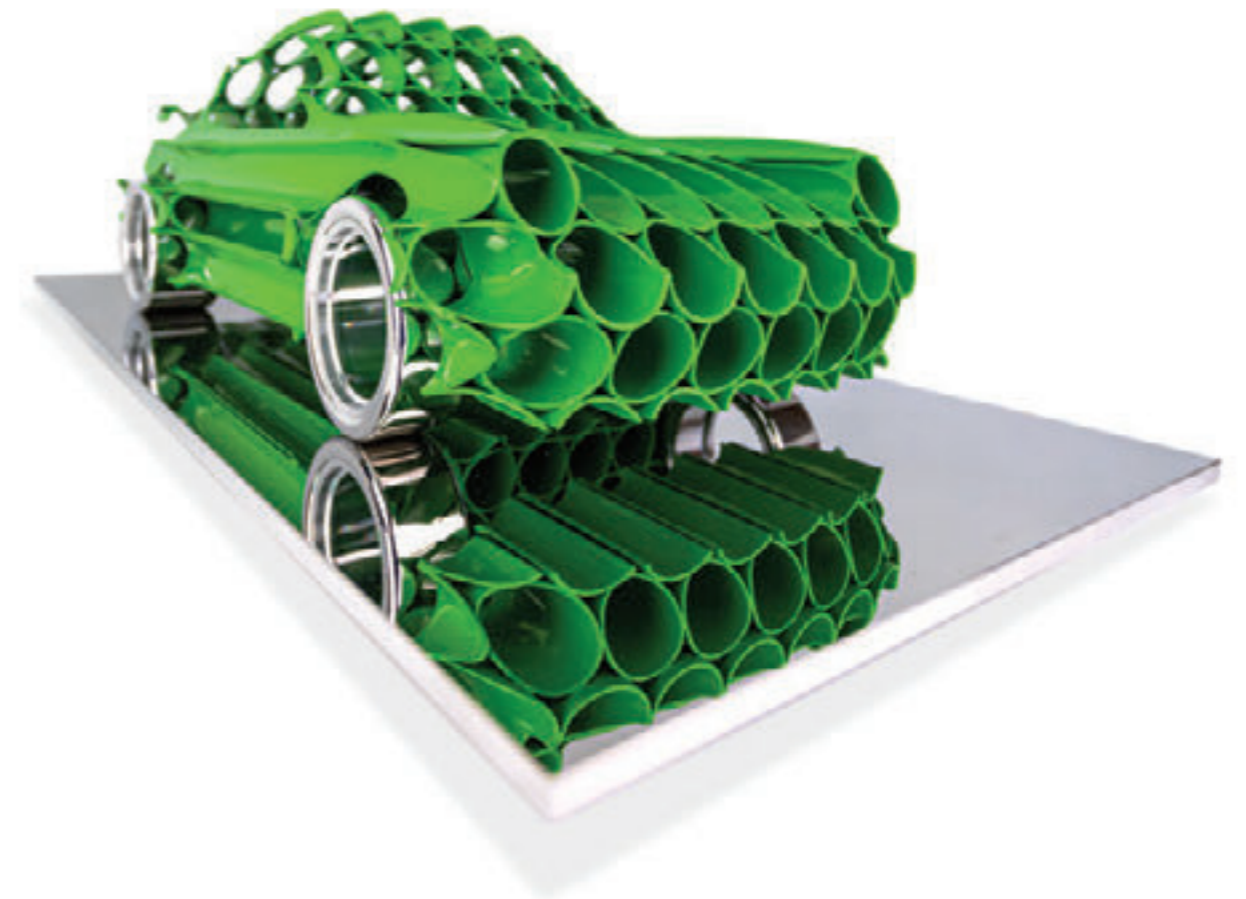
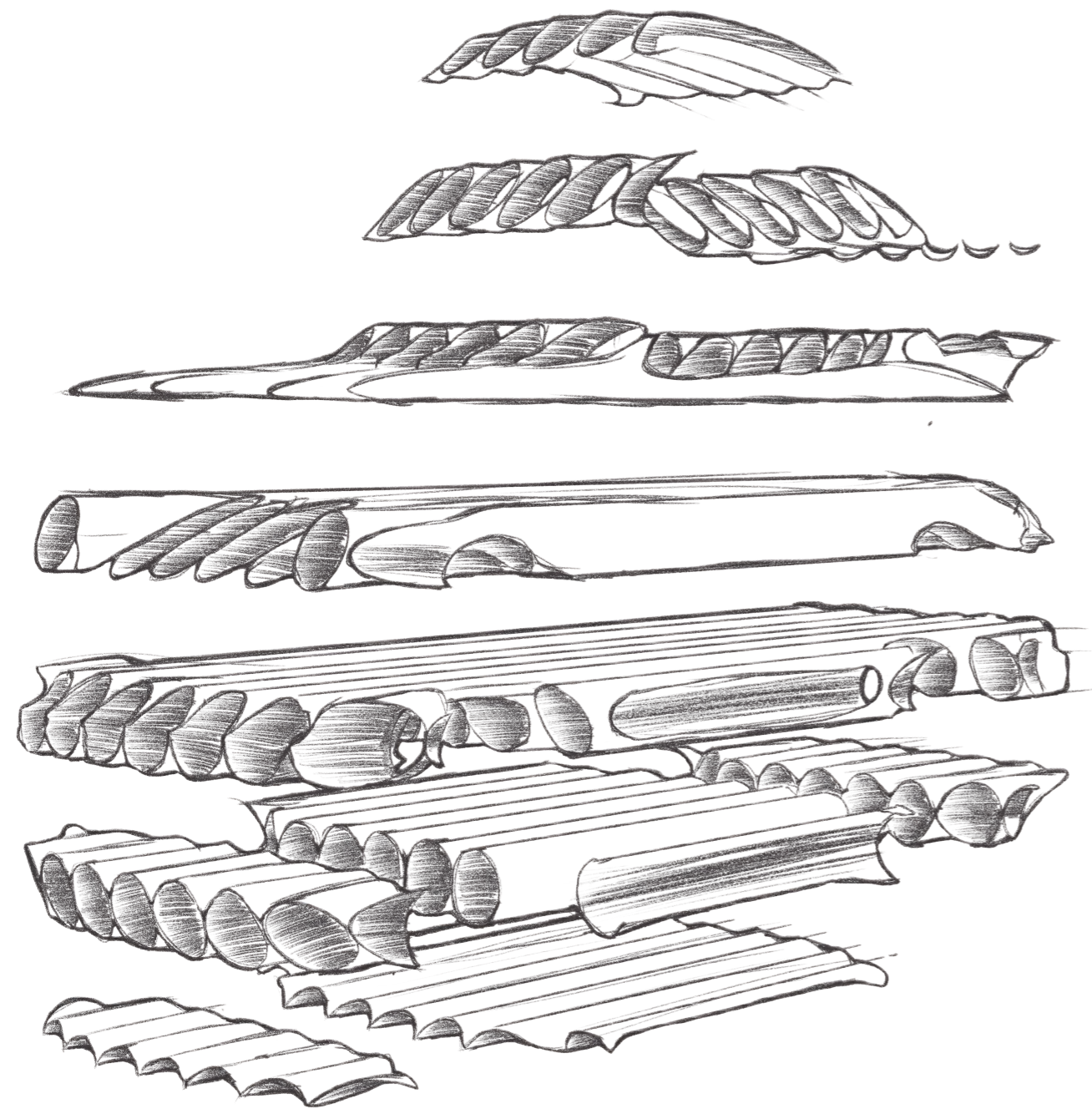

2021

RIVA

L'alternance des deux matériaux qui se répondent et le socle asymétrique donne une impression de vitesse à la sculpture qui semble surgir du métal. Les lames qui se prolongent depuis l'arrière fendent la surface comme des vagues de poupe.





2022 STREAMLINE TYPE E

J'ai créé cette technique que j'ai nommée «Streamline» pour représenter la vitesse et symboliser la recherche effectuée en soufflerie. La sculpture disparaît lorsqu'on lui fait face alors que dans mes autres modèles la disparition s'opère de profil.

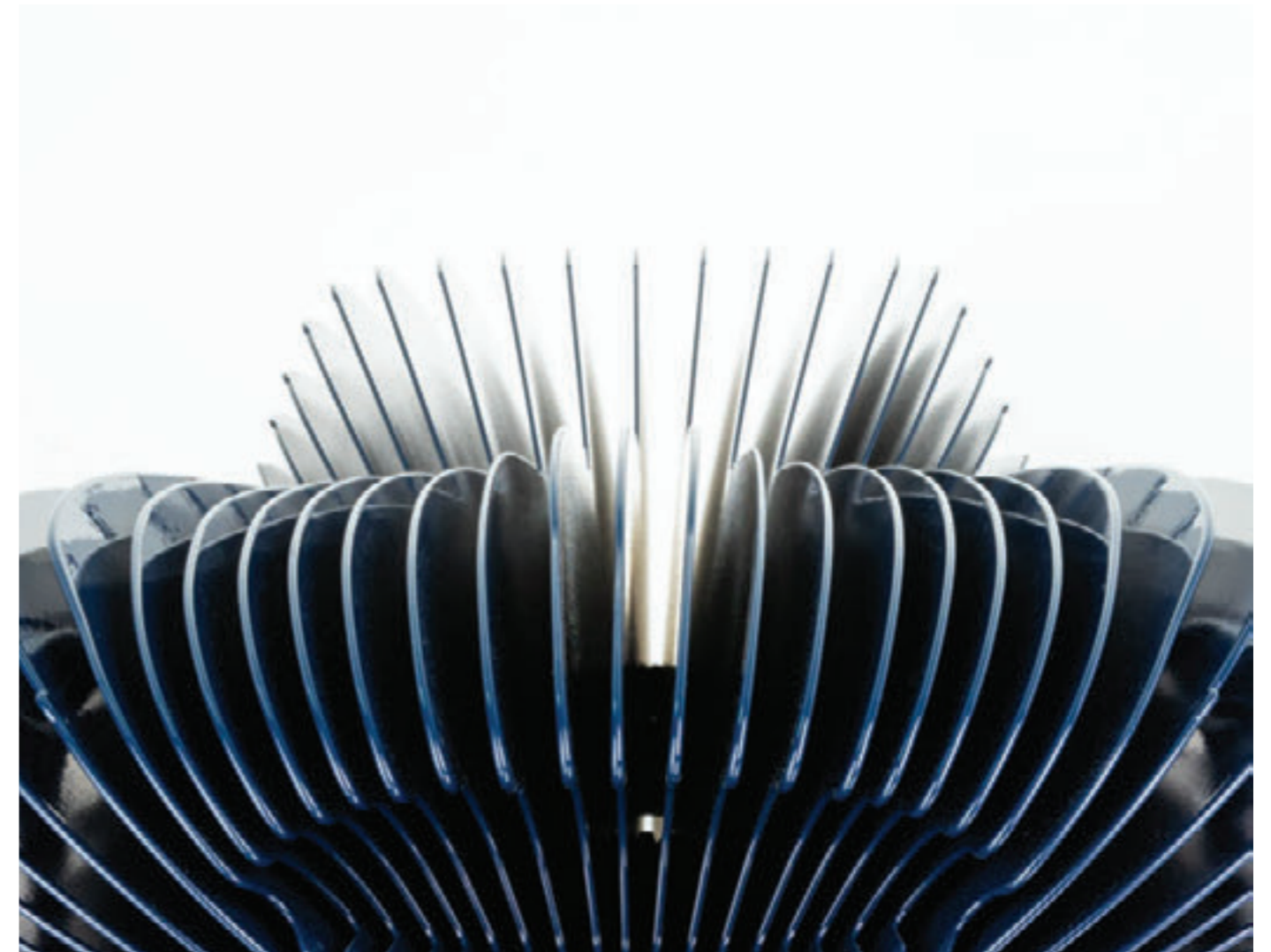

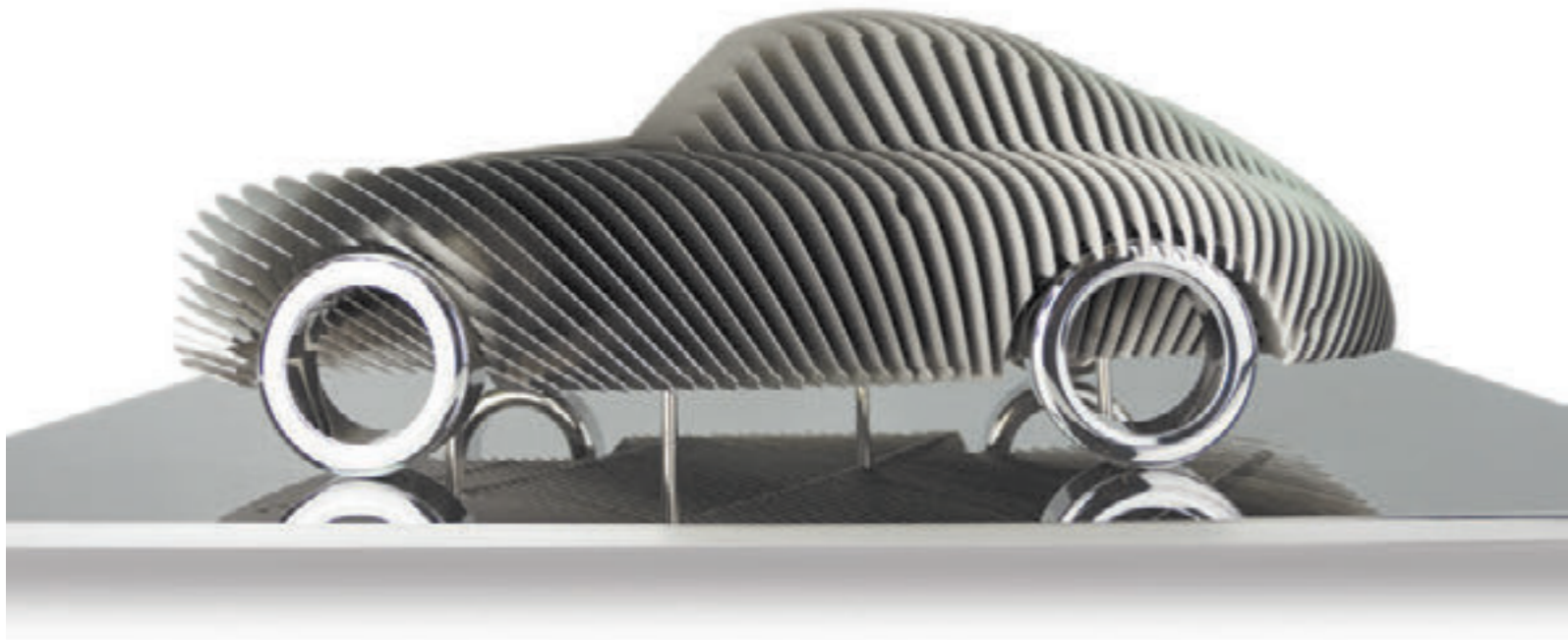

2023

356 ASYMMETRICAL

Elle incarne un concept inédit et résolument tourné vers l'effet cinétique. L'asymétrie créée dans notre cerveau une illusion qui est causée par le déséquilibre de l'asymétrie.

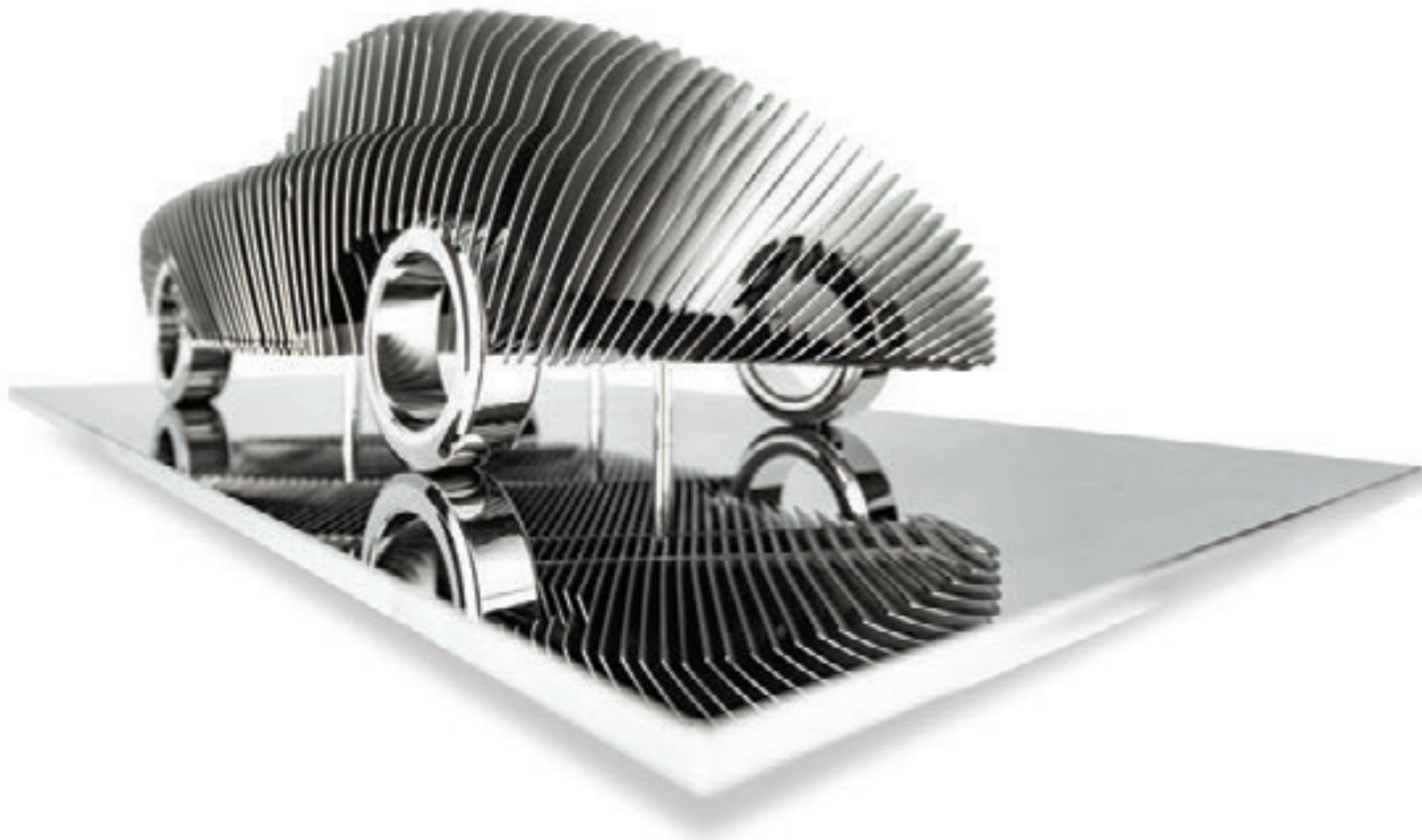
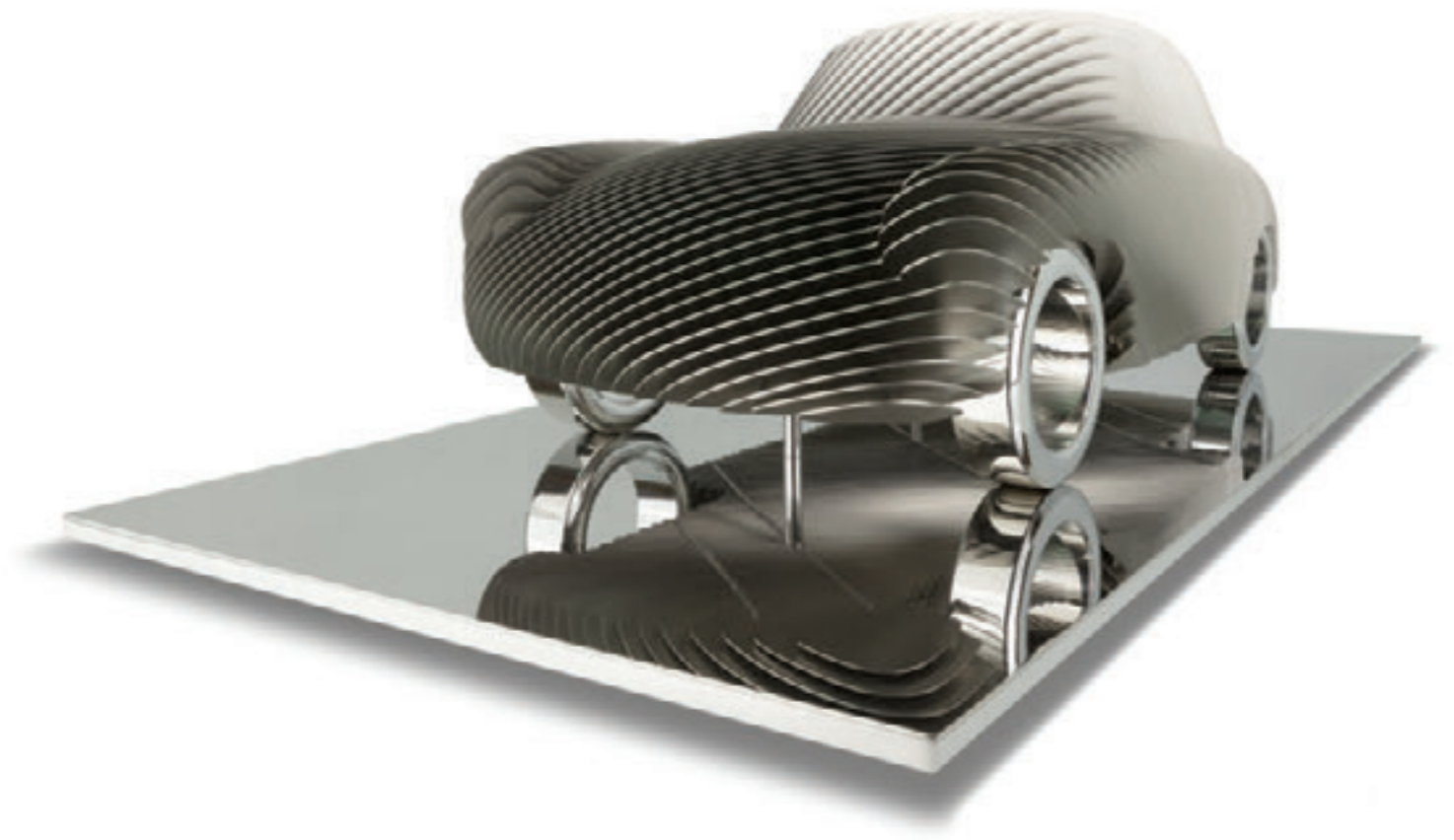

2024

RIVA MONUMENTAL

Cette sculpture est ma première représentation monumentale d'un bateau, inspirée par ma deuxième interprétation de l'Aquarama. En combinant l'acier corten et l'acier inoxydable poli, j'ai obtenu un contraste qui met en valeur la forme et la texture de la pièce.



2025

PHARE SENTINEL



Cent ans jour pour jour après l'«Affiche du Caddy», créée par Édouard Courchinoux et primée le 20 septembre 1925 à 10 h.

Haute de 7,2 m et conçue pour la ville du Touquet cette sculpture est inspirée du logo du « caddy du Touquet ». Véritable repère urbain, elle se veut à la fois phare imaginaire et sentinelle protectrice, guidant les visiteurs vers le quartier de Quentovic.

Le choix de l'acier corten, matériau durable dont la patine évolue avec le temps incarne le dialogue entre lumière, saisons et mémoire du lieu.

Sa structure ajourée offre une expérience visuelle changeante selon la lumière et les points de vue. Le jour, elle s'intègre dans le paysage par sa verticalité; la nuit, un éclairage dissimulé et chaleureux renforce son rôle de guide et crée une atmosphère bienveillante.



Depuis mes débuts, une obsession guide mon travail : capturer la vitesse et le mouvement dans des sculptures qui sont, par nature, figées dans l'immobilité.

Tout a commencé avec ma première pièce : des roues ovalisées inspirées par l'univers des dessins animés et leurs perspectives folles et exagérées. Puis j'ai créé un effet cinétique en espaçant les plaques, ce qui m'a conduit à la série Streamline, mimant l'esthétique des souffleries aérodynamiques. En 2025, je dévoile ma série : «Vitesse» où l'approche artistique a été guidée par le flou de mouvement en photographie automobile — ces images des 24 Heures du Mans où les voitures deviennent des traînées d'énergie pure.

2025

VITESSE

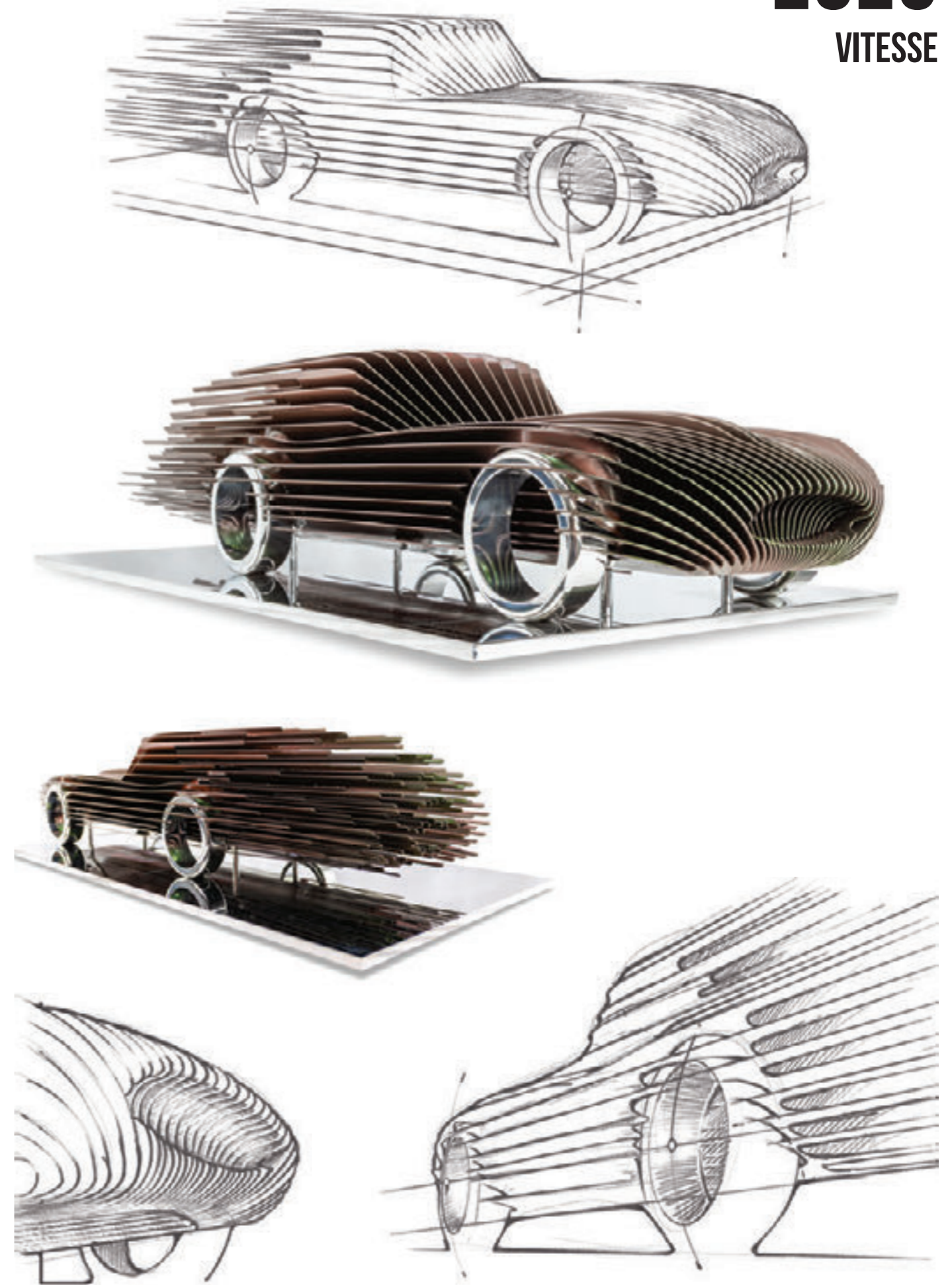
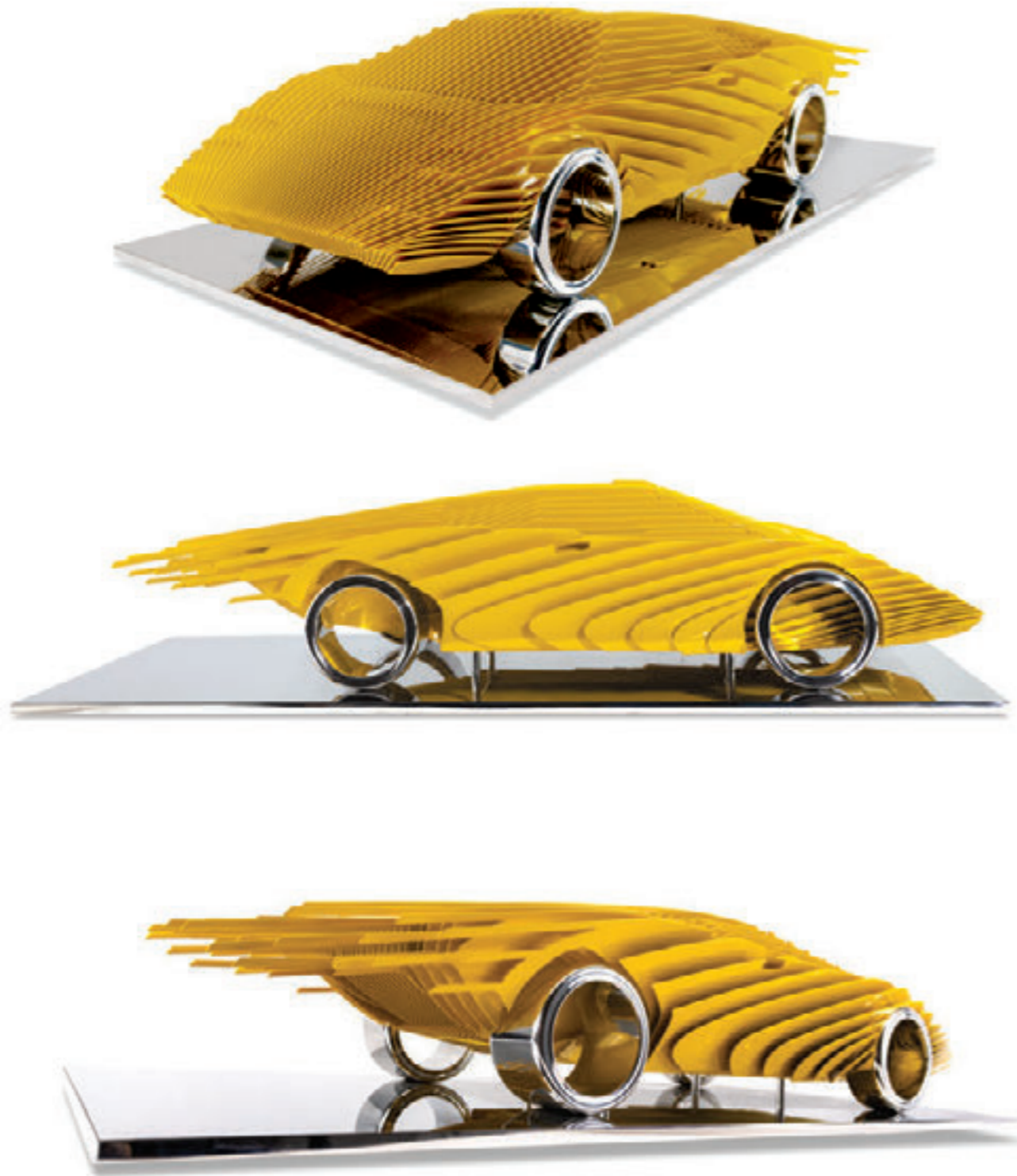



Rémi Dargégen.com



LE TOUQUET - 2020

RED RACING FLOWER

“ Le Salon Lille Art UP ! est l’occasion idéale pour dévoiler une œuvre monumentale inspirée de la mythique Ferrari 330 P4 des 24H du Mans. Elle impressionne par sa taille: 4m60 x 1m93 pour 1,7 tonne. ”

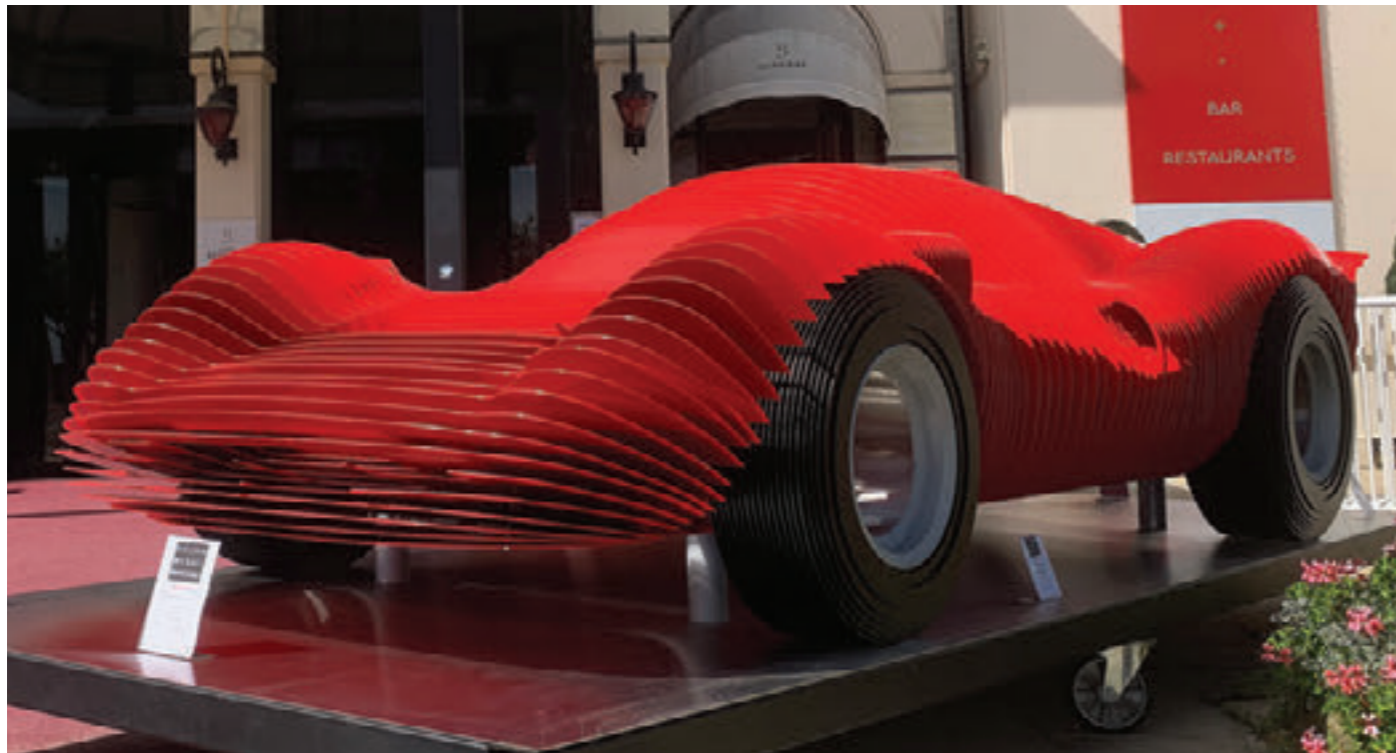

Pourtant, il s’en dégage une **impression de légèreté** exprimée par un habile jeu de 100 lamelles d’aluminium laquées en rouge formant le fuselage. L’artiste joue avec des effets de **transparence** à 360° entre les vides et les pleins. Cette sculpture est comme propulsée dans l’espace et semble en **mouvement**. Les plaques ne sont pas placées perpendiculairement au socle mais suivent les courbes de la carrosserie, toutes d’un angle différent, elles s’ouvrent à la manière d’une fleur qui commence à éclore.

Les vides entre les plaques augmentent et diminuent progressivement afin de procurer un ef-

fet **d’accélération** de l’œuvre. L’objet **statique** s’anime en raison de la **vision cinétique** du spectateur qui déambule autour. Il obtient une interprétation différente en fonction de son point d’observation.

Cette oeuvre **monumentale** suscita l’intérêt de la ville de la Baule comme de son casino qui proposa de l’exposer de juillet à septembre 2020. Enfin, la ville du **Touquet** en ayant pris connaissance proposa ensuite de l’installer de manière pérenne en son centre, devant l’hôtel le plus mythique, le **Westminster**.

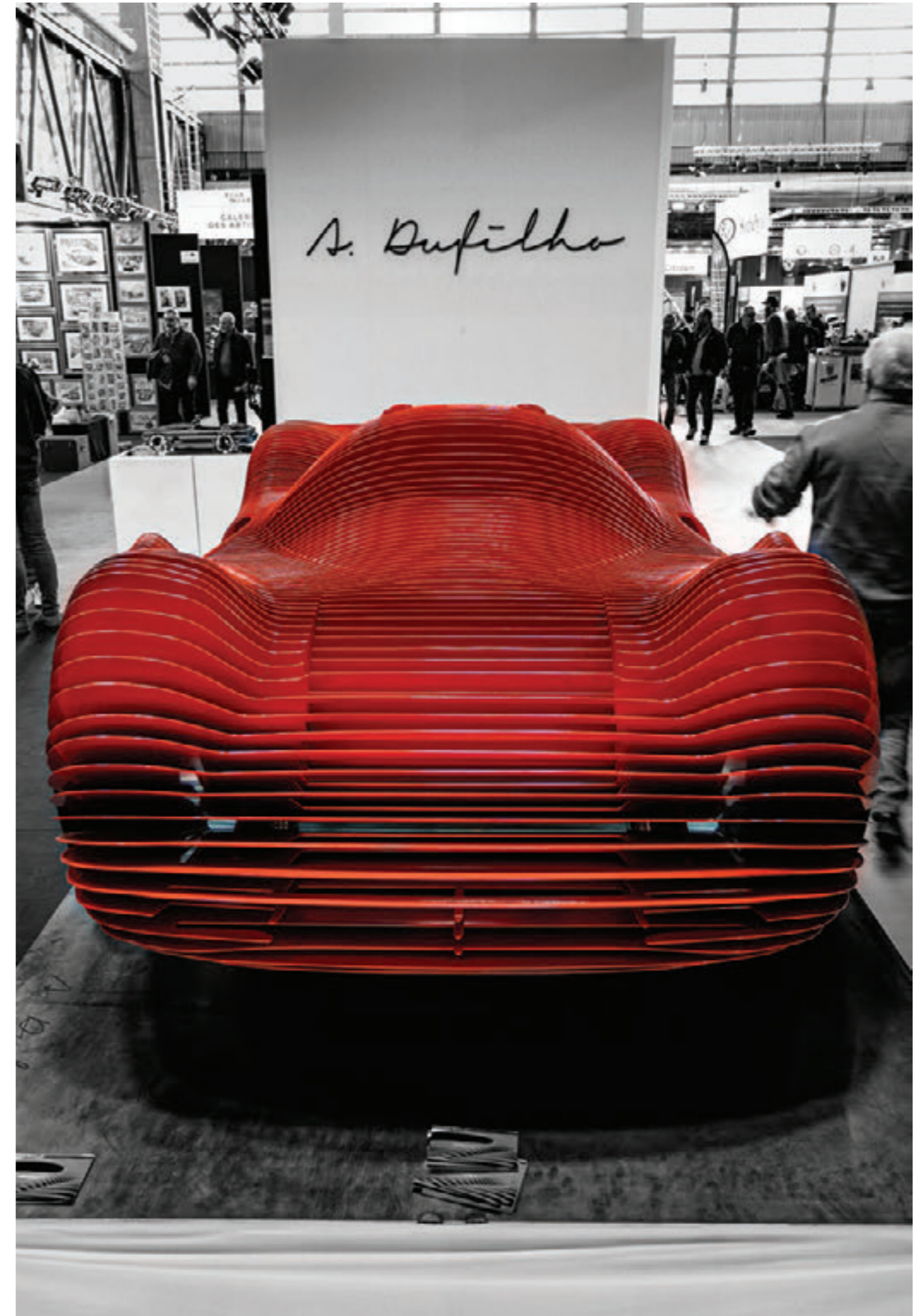



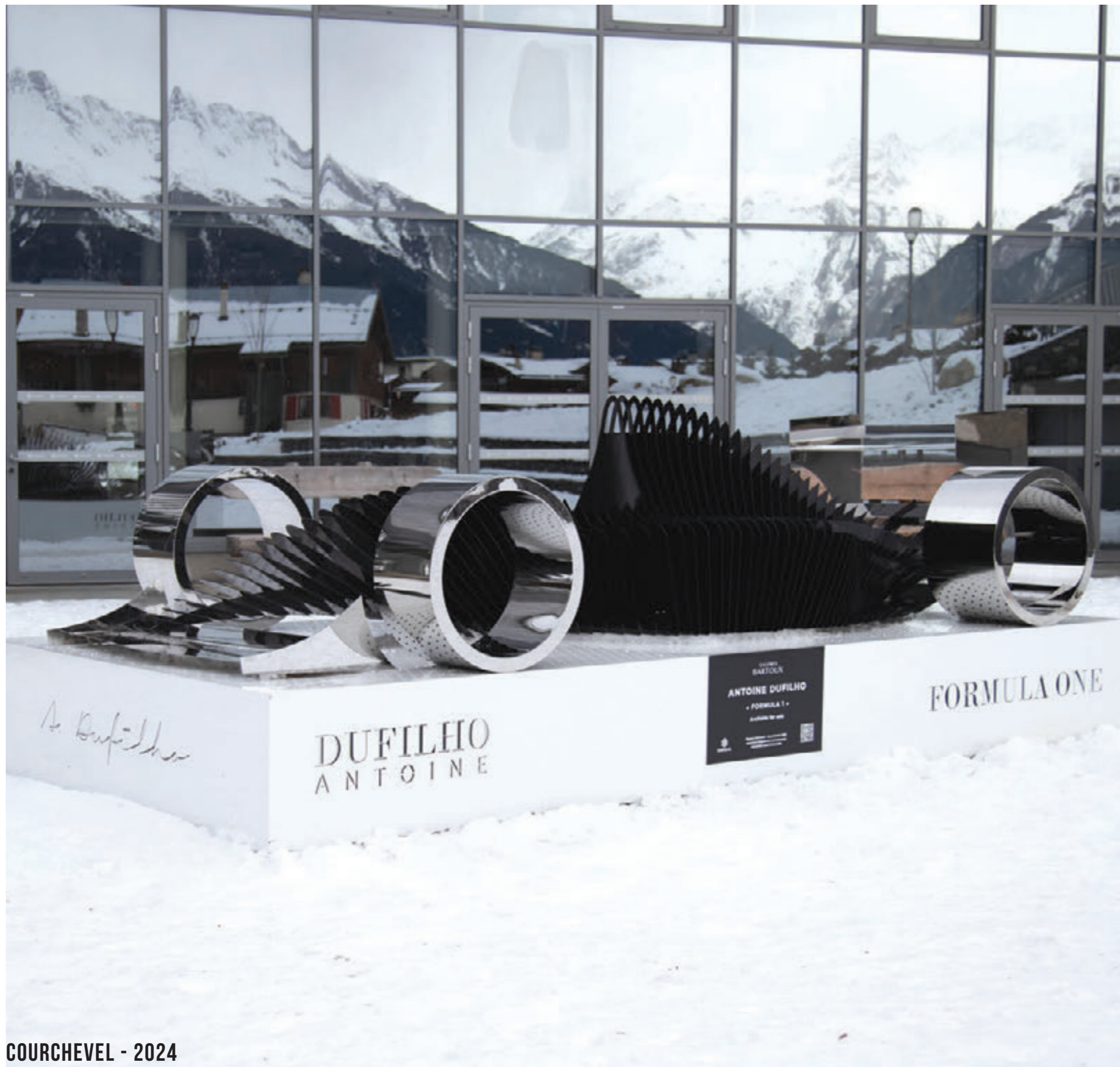

FORMULA ONE

“ Cette sculpture rend hommage aux monoplaces d’une des périodes les plus trépidantes de la formule 1 : les années 90’ ! “

L’ensemble massif alternant pleins et vides, reflets et peinture laquée noire donne un **dynamisme** incroyable à la sculpture !

Immobile, elle semble en **mouvement** et donne au spectateur une vue inédite dépendante de son point d’observation.

La volonté de **légèreté** s’exprime au travers des positionnements et inclinaisons des plaques, pour chacune d’elles différents. Outre la technique et le rendu final, l’ambition de représenter l’esprit même de la course automobile est au cœur de la **démarche créative** de cette œuvre. La sculpture a eu l’honneur d’être présentée dans l’enceinte même du **Grand Prix de France 2022**.

Que ce soit par l’aspect graphique du socle perforé ou les deux pièces massives des ailerons, chaque détail de cette œuvre a été dessiné pour un **impact visuel** maximal.

« Pour ce projet j’ai voulu rendre hommage à cette période de la formule 1 qui me faisait rêver dans mon enfance. Même si la sculpture est plutôt une évocation d’un modèle qui aurait pu être piloté par Senna ou Prost qu’une représentation fidèle, elle exprime mon amour de cette période mythique du sport automobile. C’est un hommage à ces pilotes et aux équipes qui ont nourri mes rêves de petit garçon. »





330 P4



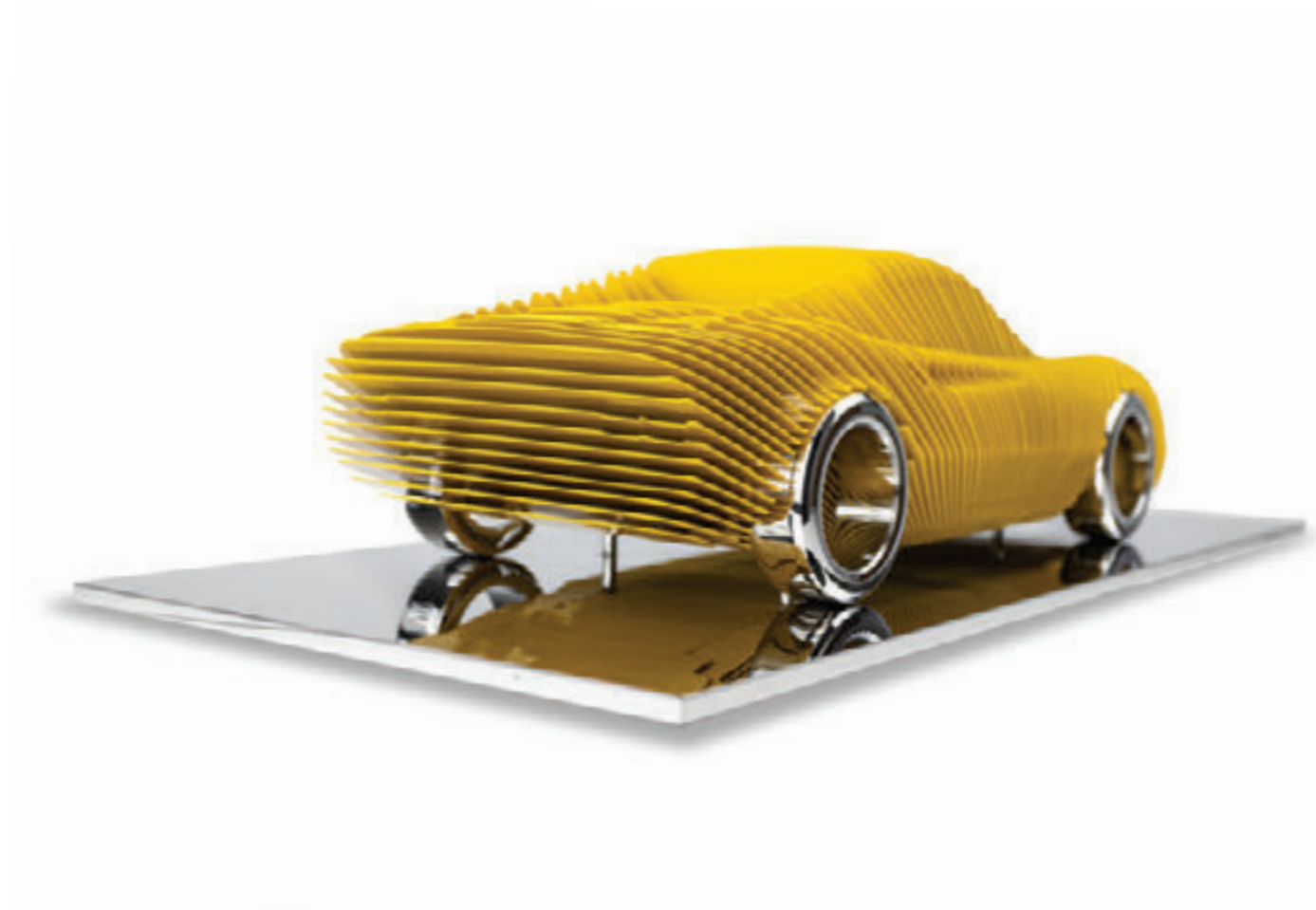

DINO 246

La **Ferrari Dino** est un modèle présenté en 1969 et produit à 3761 exemplaires. Son nom est un hommage au fils d'Enzo qui est mort prématurément à 24 ans. C'est la première « Ferrari » de série qui combine moteur central et propulsion. Son moteur est une version civilisée d'un moteur de course. Ces ingrédients en font une concurrente redoutable à la Porsche 911 qui use elle aussi d'un 6 cylindres. Mon interprétation de ce modèle si désirable format berlinette s'offre ici dans un écrin jaune noir, inox et metal poli. La séquence des plaques de métal toutes inclinées de manière différente semble **jouer avec la lumière**. Son gabarit ramassé de berlinette aux **lignes attachantes** se reconnaît aisément et j'ai essayé d'en garder le **look épuré** au maximum.





SP3

La **Ferrari Daytona SP3** est le troisième modèle de la série Icona. Elle rend hommage aux succès de Ferrari en compétition dans les années '60, notamment ceux de la 330P4. C'est elle qui m'a inspirée pour cette sculpture car dans la ligne de cette **Daytona** on retrouve les codes des prototypes des années 50. Des ailes avant ultra **enveloppantes**, au **design ultra découpé** de l'arrière, son **look est unique** et me rappelle le prototype des années 60 nommé 250P5 de Pininfarina. Quel plaisir de représenter cette sculpturale Ferrari moderne. On peut remarquer le soin que j'ai apporté aux détails notamment sur les prises d'air avant ou sur le côté ainsi que sur les lames qui constituent l'arrière de la sculpture.

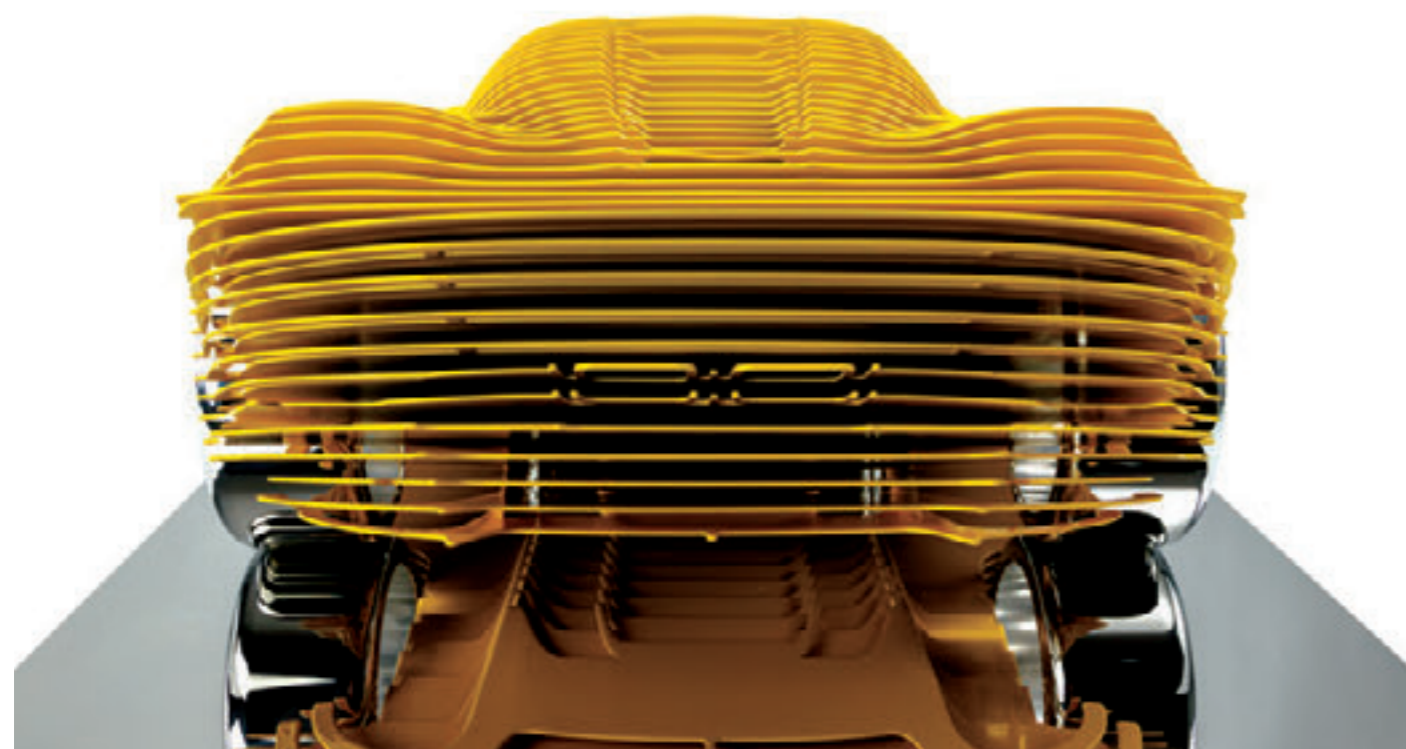



MIURA

Les voitures qui ont changé le monde de l'automobile comme l'a fait la **Miura** se comptent sur les doigts de la main : avec un moteur V12 central et un corps unique, la biplace de la « Casa del Toro » a bouleversé le concept de voiture sportive. A ses débuts, la Miura était la voiture la plus rapide au monde : avec une vitesse de pointe de 280 km/h et une accélération de 0 à 100 km/h en 6,7 secondes. La Lamborghini Miura établit de **nouveaux standards** dans le secteur des voitures sportives. C'est une de mes voitures préférées, aussi j'ai pris un plaisir particulier à l'imaginer et à en dessiner mon interprétation. J'ai choisi de la réaliser dans une teinte orange qui nous replonge dans le **charme** des années '70.





FORMULA E

Cette sculpture, inspirée de la **DS E-TENSE**, incarne la fusion de l'art et du design automobile. Créée en collaboration avec **Jean-Éric Vergne**, elle allie innovation, précision et expression artistique pour célébrer l'excellence et l'ingénierie de pointe de DS Automobiles. Les lignes audacieuses, la puissance électrique et l'élégance dynamique de la DS E-TENSE deviennent le langage visuel de l'œuvre d'art. Façonnée en acier inoxydable et en aluminium, la sculpture symbolise la vitesse, la fluidité et l'engagement en faveur de la **mobilité durable**. Plus qu'une simple reproduction, elle sculpte le mouvement et transmet **la vision avant-gardiste de DS Automobiles**, alliant performance technique et esthétique visionnaire.

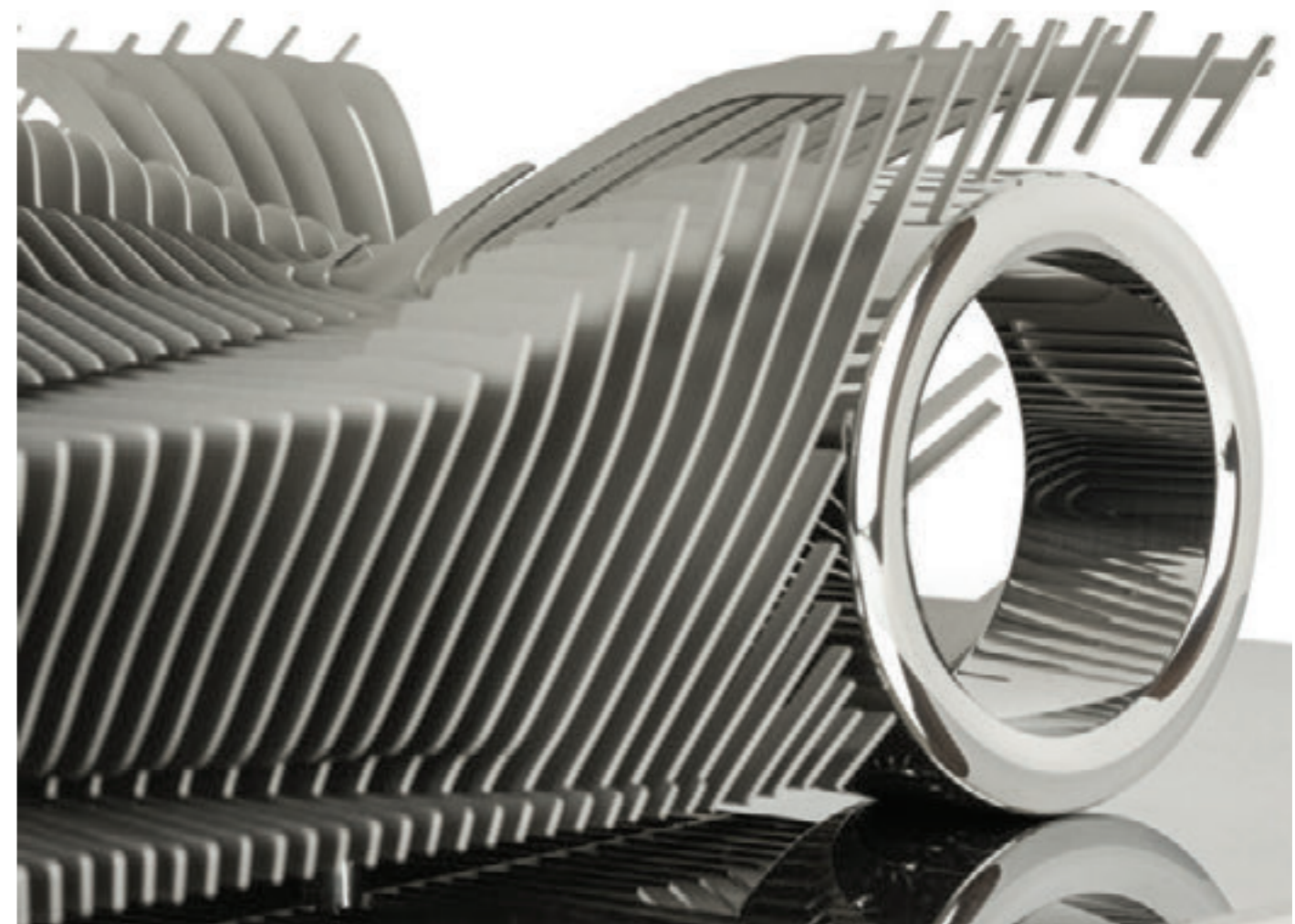



FORMULA 1

Cette sculpture est un hommage aux monoplaces des années 90. Représenter l'esprit même de la course automobile est au cœur de la **démarche créative** de cette nouvelle œuvre. Dans cette sculpture, je donne mon interprétation de la course automobile, je rend hommage aux monoplaces d'une des périodes les plus trépidantes de la Formule 1. Pour ce projet, j'ai fait appel à mes **souvenirs** d'enfance et à ces Formule 1 qui me faisaient rêver. Même si la sculpture est plutôt une évocation d'un modèle qui aurait pu être piloté par Senna ou Prost qu'une **représentation** fidèle, elle exprime mon amour pour cet âge d'or du sport automobile. C'est un hommage à ces pilotes mythiques et aux équipes qui ont nourri mes rêves de petit garçon.

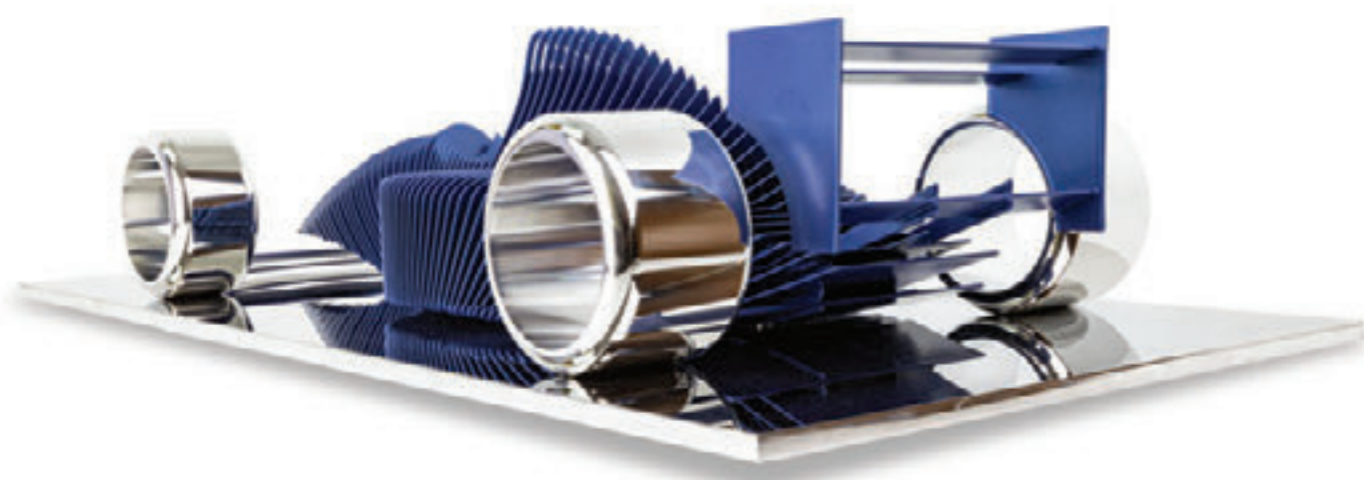

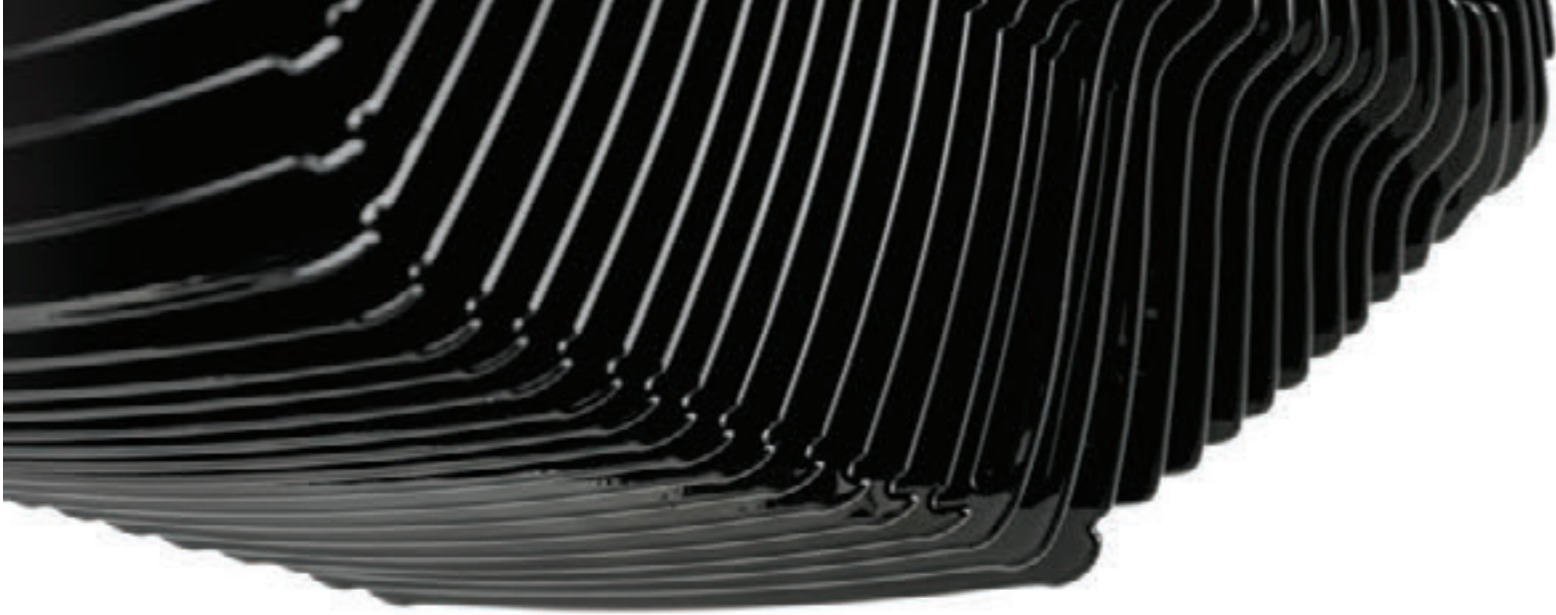

205 T16

Pour créer ma sculpture de 205T16 j'ai puisé dans son histoire et son palmarès. J'ai choisi de travailler sur ce mythe roulant de l'histoire **automobile française** car cette voiture m'a toujours impressionné. Elle s'est illustrée notamment en rallye et sur des courses de côtes mythiques comme Pikes Peak, mais elle a même gagné le Paris Dakar ! Le challenge pour moi a été de rendre dynamique cette **silhouette monocorps** si proche de la citadine populaire des années de mon enfance.

Ma collaboration avec Jean Todt, démarrée en 2020, m'a également nourri pour créer ce projet. Le lien entre ce projet et Monsieur Todt est évident car c'est lui

qui a provoqué la naissance du modèle qui inspire ma sculpture. Son empreinte est claire dans la genèse du projet T16, sans lui et son obstination il n'aurait jamais vu le jour. C'est toute son expertise qui a permis de mettre au point cette voiture redoutable au **palmarès exceptionnel** ! J'ai naturellement choisi de le consulter régulièrement pendant l'élaboration de ma sculpture et il a participé activement à son design. Quel honneur de pouvoir compter sur le concepteur original de cette icône pour en réaliser une sculpture ! Pour la toute première fois de ma carrière, cette série de sculptures comportera deux signatures: celle de Jean Todt et la mienne !

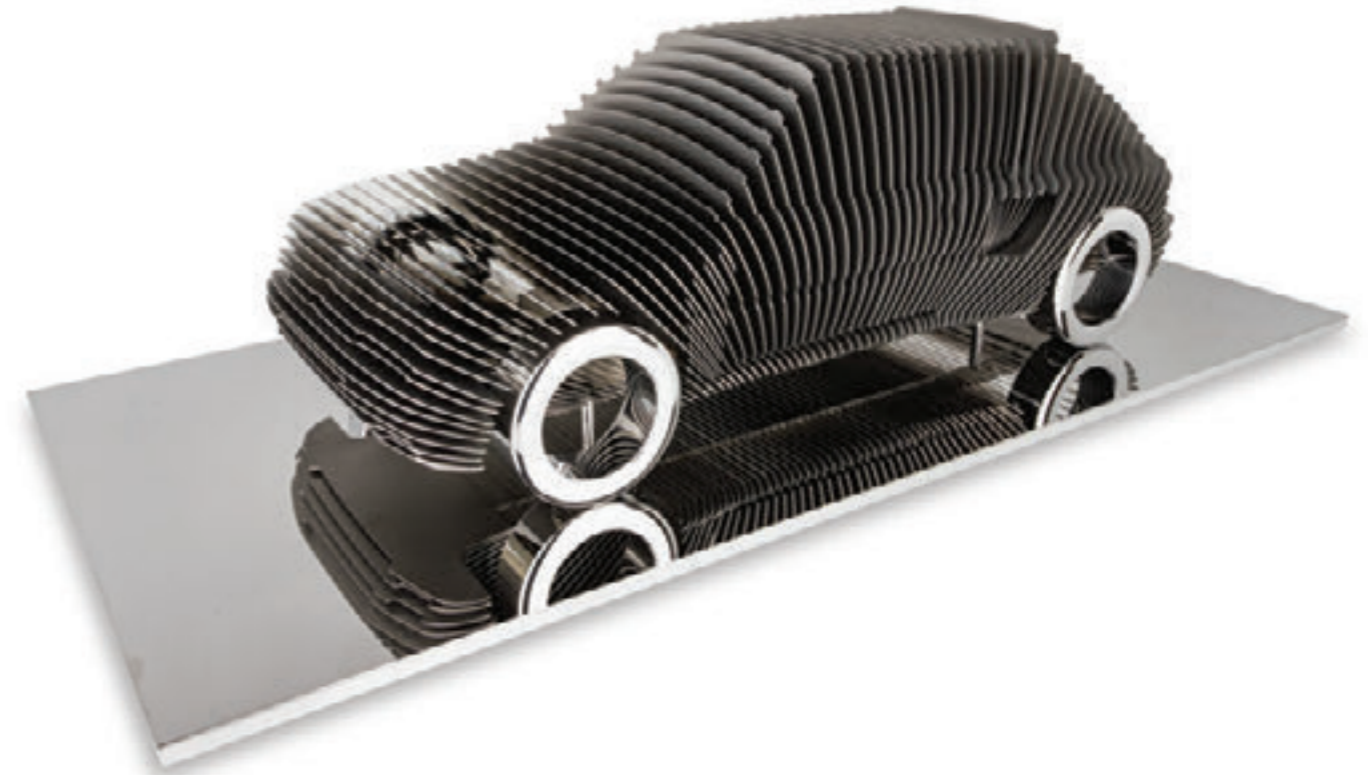
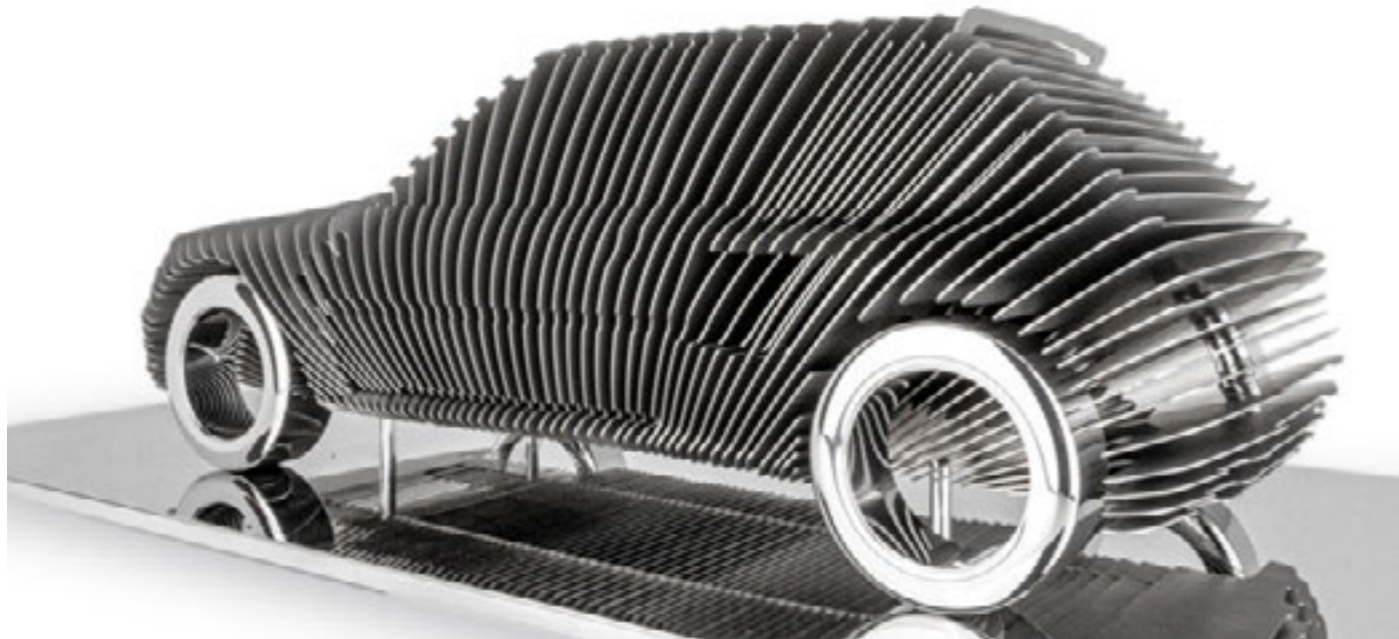



A110

L' A110 est LA berlinette mythique du constructeur Alpine ! Elle a été produite de 1962 à 1977 sur base de mécanique Renault. Sa ligne si reconnaissable n'a pourtant été éditée qu'à moins de 8000 exemplaires, mais sa renommée est principalement due au rallye où elle s'est illustrée comme championne en 71 et 73. La ligne de cette **icône française** est tellement fluide et toute en **rondeur** que j'ai usé de tout mon savoir-faire pour y ajouter le maximum de détails. Les connaisseurs les remarqueront comme au milieu du capot, mais également sur les phares, où j'utilise un **traitement inédit**. J'ai choisi de la représenter dans une livrée bleue rappelant ses belles heures de championne de rallye.



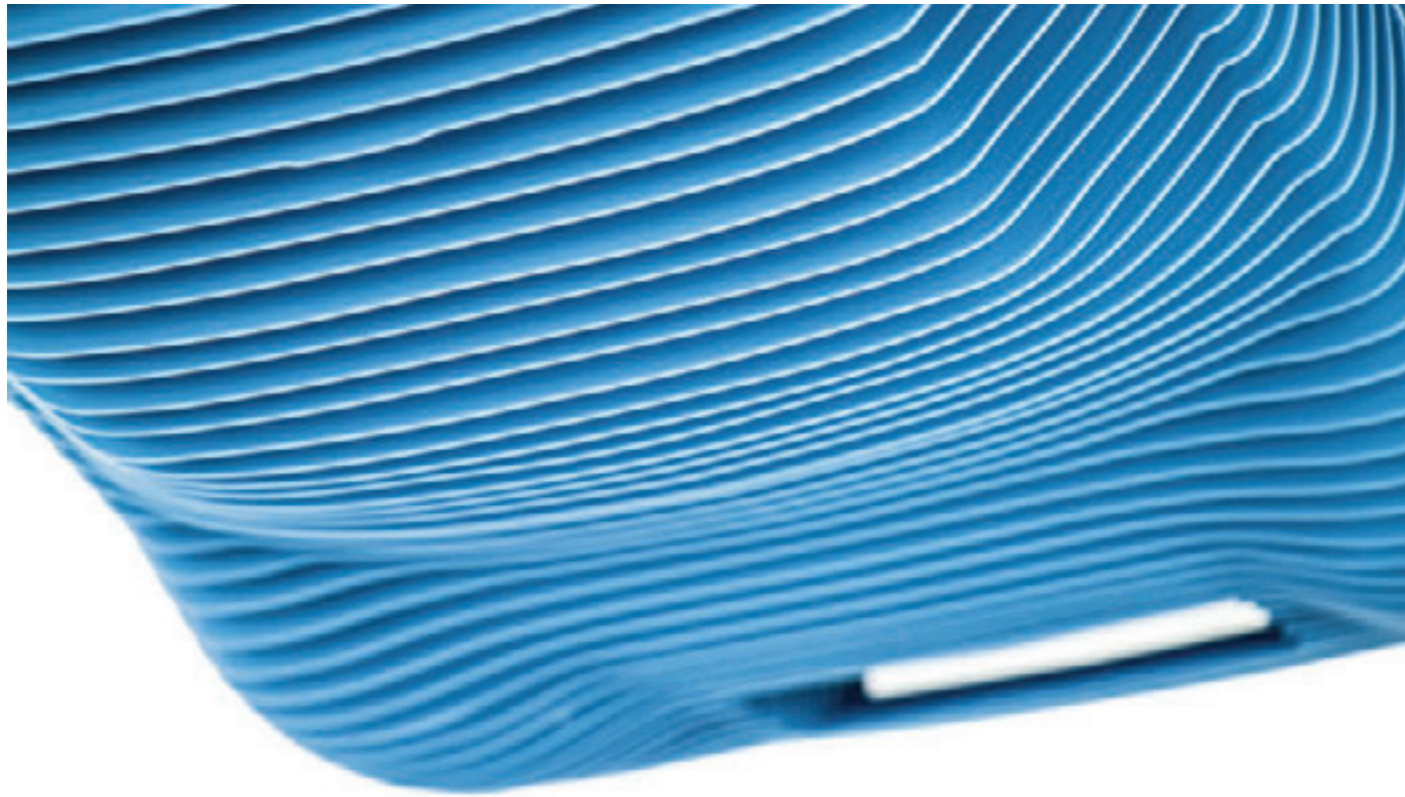

GT 40

La Ford GT40 est une voiture de sport du constructeur Ford, qui a permis à la firme américaine de remporter, entre autres, les 24 Heures du Mans à quatre reprises, de 1966 à 1969. L'appellation GT40 vient des initiales «GT» de la catégorie «Grand Touring», complétées par le nombre 40 pour sa hauteur de caisse de 40 pouces (soit 1,02 m). La sculpture semble se **mouvoir** et le spectateur provoque un effet visuel **cinétique** lorsqu'il se déplace. Rappel de **l'art mécanique**, d'un moteur ou d'une calandre automobile, la sculpture offre une **perception** différente en fonction de son point d'observation. Je la présente ici dans une livrée bleue qui rappelle le pétrolier GULF ce qui souligne encore son appartenance aux années '60.



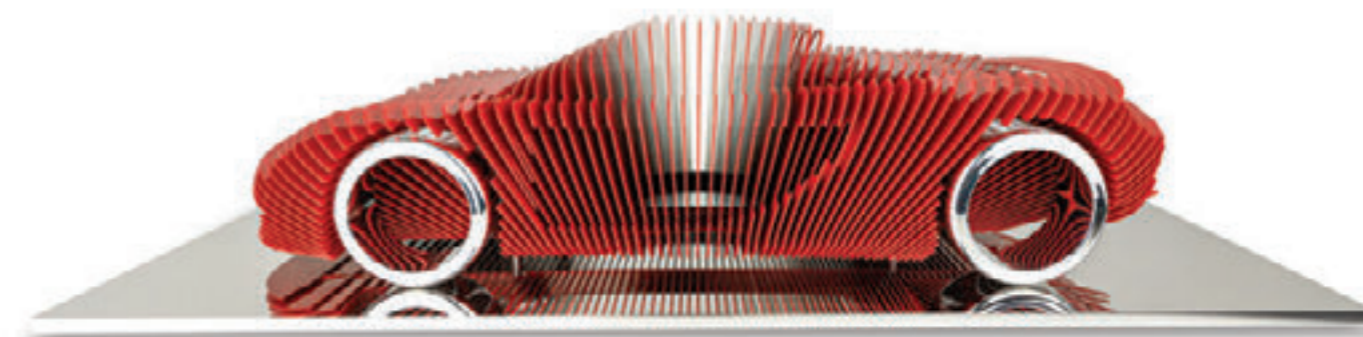

CARRERA GT

Cette nouvelle sculpture est une ode à la vitesse, à l'élégance et à la puissance, cette œuvre d'art, créée à partir de plaques de métal, rend hommage à la Porsche Carrera GT. Je vise à capturer l'essence même de la Carrera GT dans cette sculpture. Les plaques de métal ont été transformées en une création d'une **beauté intemporelle** qui évoque la puissance pure de cette légendaire supercar. Chaque **détail** est méticuleusement travaillé, chaque **aspérité** soigneusement calculée pour créer un chef-d'œuvre qui transcende les limites de la sculpture traditionnelle. En contemplant cette œuvre, nous sommes transportés dans un monde où **l'art et la technologie** se rejoignent pour créer quelque chose de véritablement extraordinaire.





G CLASS

Cette sculpture rend hommage à l'emblématique **Mercedes Classe G**, dont elle capture **la robustesse, le luxe et le design intemporel**. En utilisant des plaques de métal imbriquées, j'évoque sa silhouette audacieuse et sa présence imposante, avec des contours dynamiques qui suggèrent le mouvement et la puissance. La disposition des plaques reflète l'évolution de la Classe G, qui est passée du statut de véhicule utilitaire à celui de symbole de statut mondial, en équilibrant la force industrielle brute et l'élégance polie. Cette pièce invite les spectateurs à **découvrir la Classe G sous de multiples angles, incarnant son essence en tant que tout-terrain invincible et symbole de prestige.**

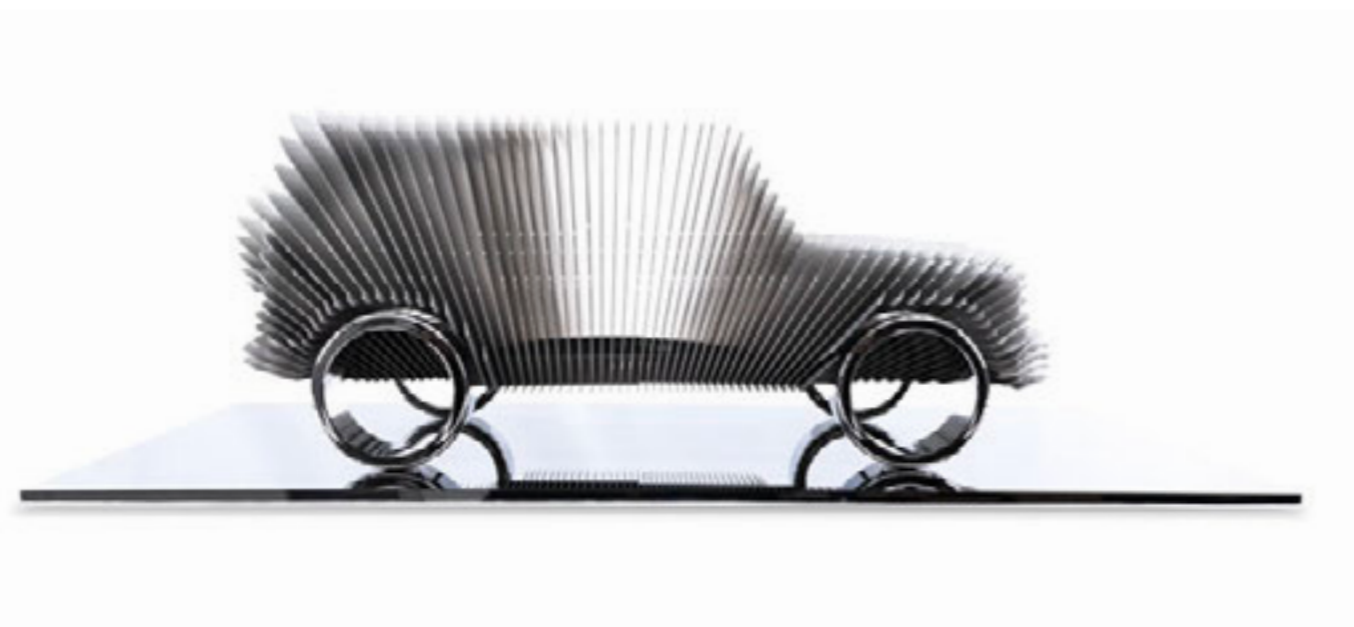

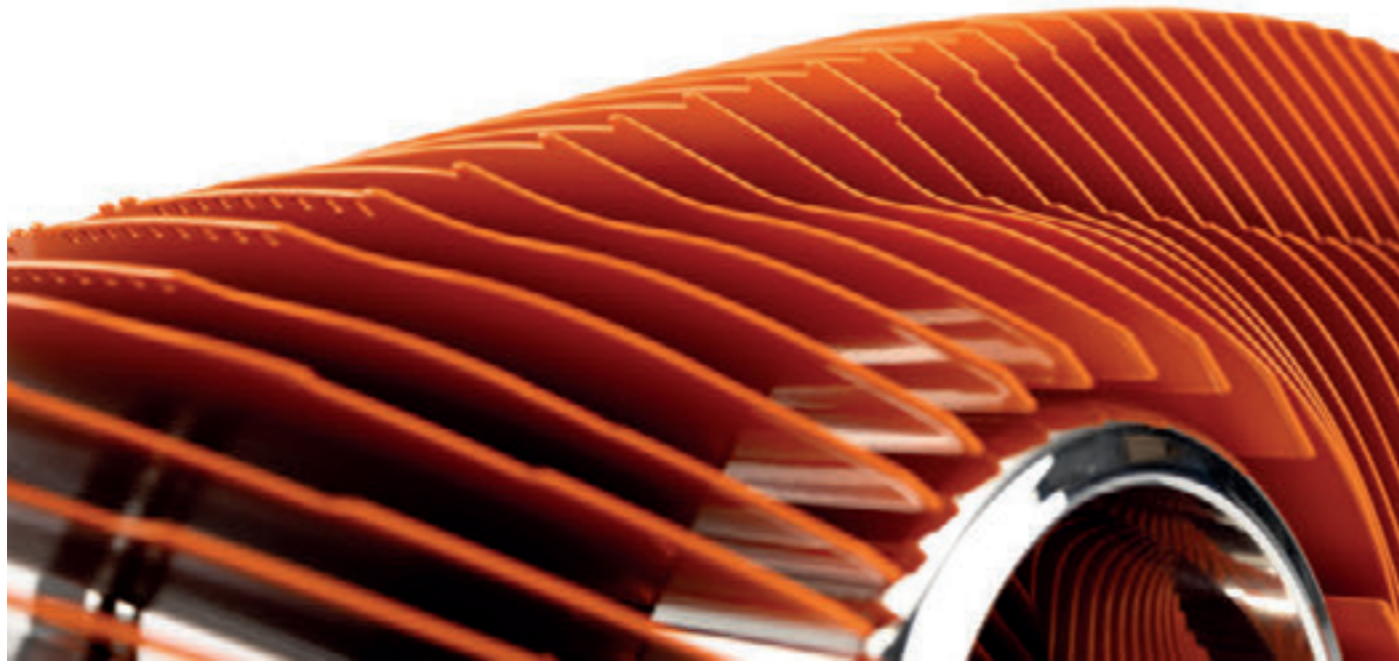

GTS

Cette sculpture est inspirée de la Porsche GTS, elle plonge dans l'essence intemporelle du modèle. Chaque courbe et chaque contour font écho à la silhouette élancée de la voiture de sport emblématique, en mettant l'accent sur son **dynamisme et son élégance**. La disposition des plaques de métal, reflète le flux aérodynamique de la GTS et sa présence imposante sur la route.

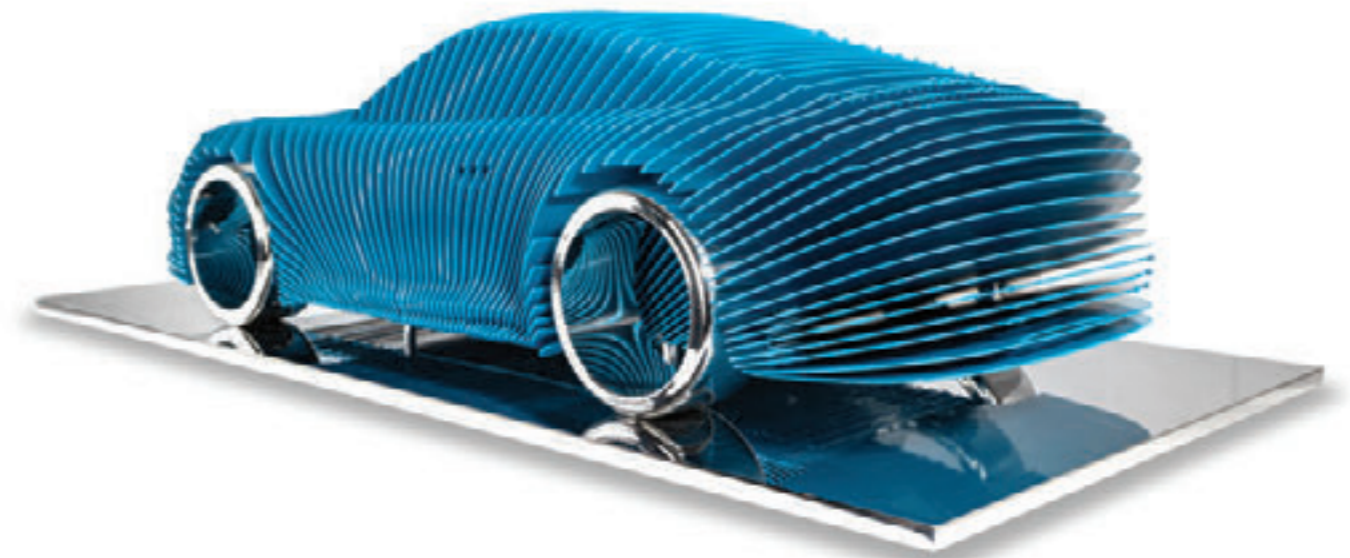

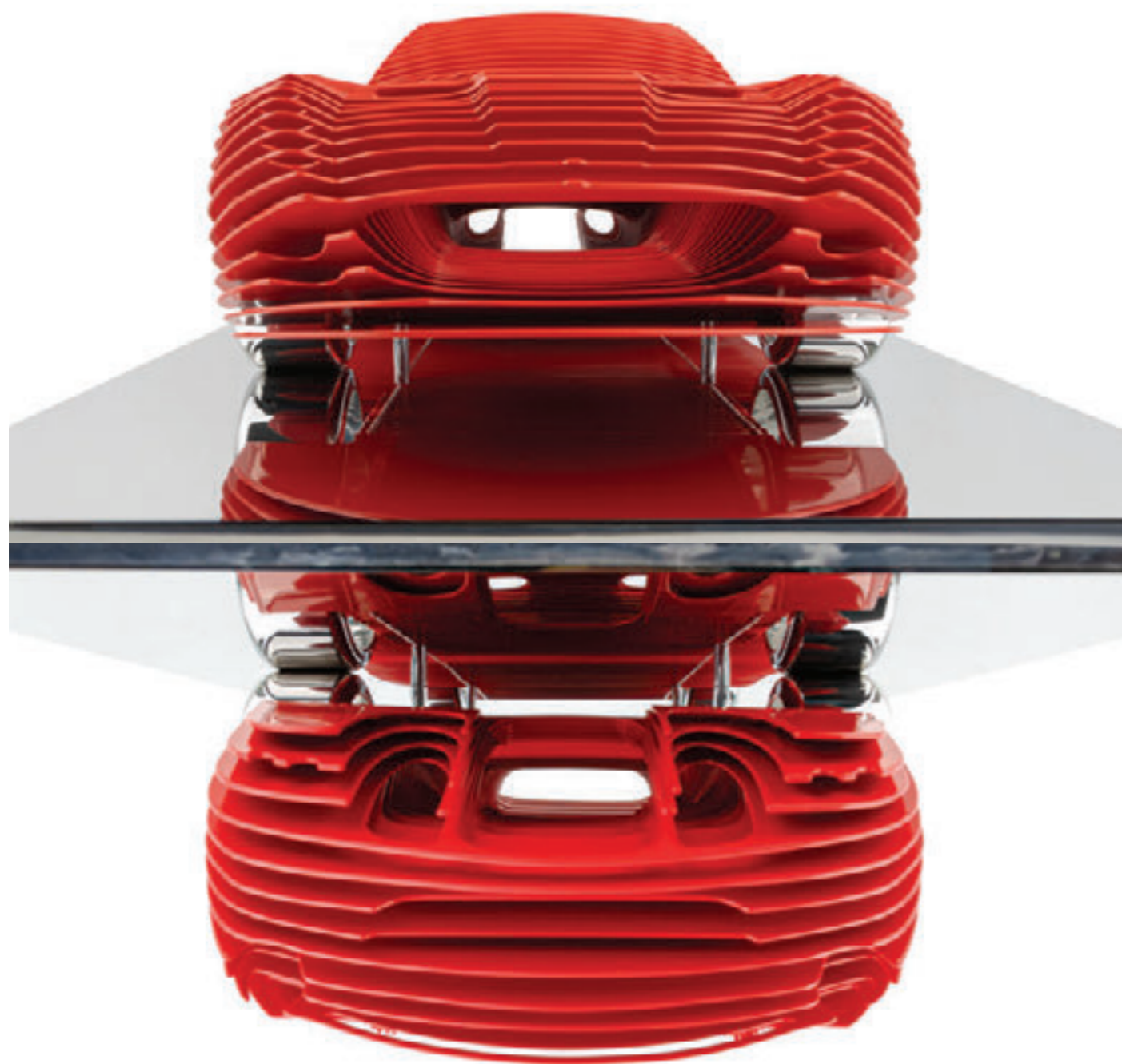

599 GTB

Cette sculpture est un hommage à la Ferrari 599 GTB, **incarnant sa puissance brute, son élégance et son héritage de course.** Elle capture la silhouette élégante et aérodynamique de la voiture et les courbes sculptées qui définissent sa présence. **Les lignes fluides créent une impression de mouvement,** comme si la 599 GTB était perpétuellement en quête de vitesse. Des éléments clés du design, comme la calandre caractéristique, ont été réimaginés pour souligner l'équilibre entre l'ingénierie de précision et l'expression artistique. **La sculpture célèbre l'esprit de la performance italienne, mêlant le frisson viscéral de la vitesse à une beauté intemporelle.**





Remi Dargegen.com





LA DOLCE VITA

“Pour ma première sculpture monumentale de bateau, j’ai choisi de m’inspirer de l’Aquarama de Riva. Cette oeuvre vise à transmettre l’élégance légendaire de la marque.”

Cette sculpture monumentale veut capturer l’essence de Riva **en réinterprétant les deux premières sculptures à échelle réduite de l’artiste qui furent réalisées en bois précieux et en métal**. Pour cette pièce unique, l’acier corten rouillé a été choisi pour remplacer le bois. **La patine naturelle de ce matériau** ajoute à l’effet visuel de la sculpture et renforce son élégance.

Ses lignes **audacieuses et fluides** reflètent la beauté intemporelle du runabout, tandis que le contraste entre l’acier inoxydable poli miroir et l’acier corten rouillé donne de la profondeur à l’œuvre. D’abord présentée dans la charmante ville de Sainte Maxime sur la Côte d’Azur lors de l’exposition pendant l’été 2024, elle est désormais exposée au **Touquet sur la Côte d’Opale** dans le nord de la France depuis début décembre 2024.

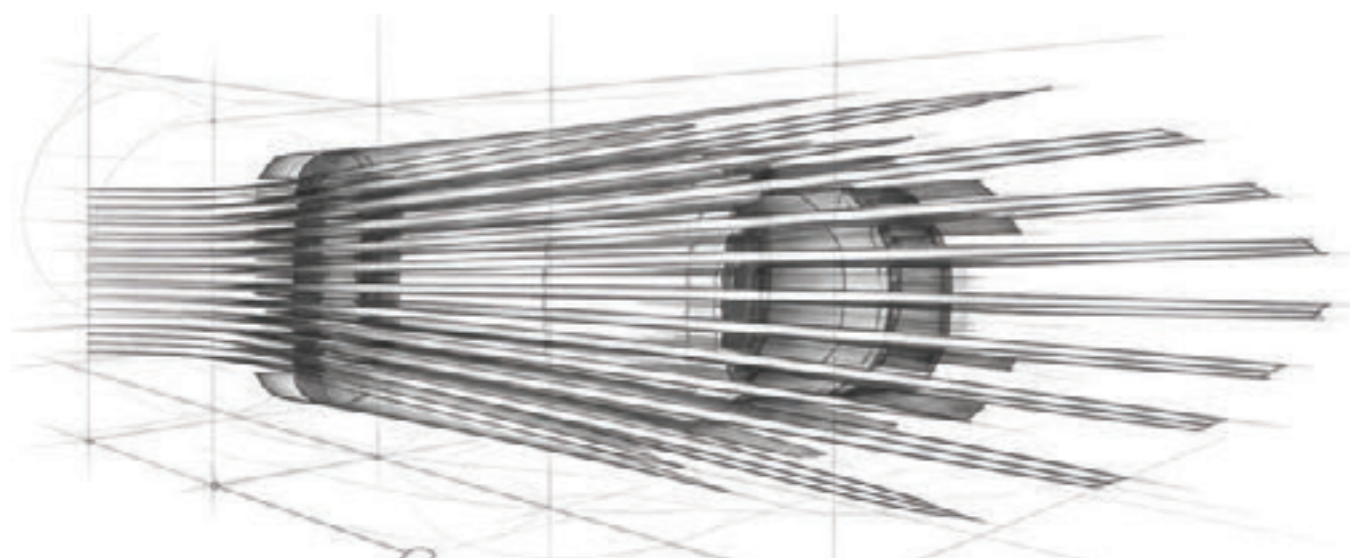



DUFILHO
ANTOINE





LE CANNET- 2023



RED STREAM

La Ferrari 250 GTO est certainement une des Ferrari les plus connues. Elle est aussi largement reconnue comme étant une des plus belles voitures au monde. Plus qu'une voiture, c'est un mythe !

Antoine a choisi de rendre hommage à cette icône de la course automobile des années 60 en en fabriquant une sculpture à l'échelle 1. Cette sculpture use de la technique de découpe longitudinale qu'Antoine a baptisé "**Streamline**". Cette représentation évoque la vitesse et la recherche **aérodynamique**. Les lames qui forment la sculpture semblent s'évanouir lorsque l'on y fait face. Son élégance et sa **ligne mythique** restent en revanche parfaitement re-

connaisables quand on la voit de 3/4 et que les plaques jouent avec la lumière.

C'est à l'occasion du Mondial de **L'auto de Paris de 2022** que cette sculpture fût pour la première fois présentée au public. Entourée de 16 autres voitures au cheval cabré elle fût admirée par plus de 400 000 visiteurs dans l'espace réservé par la fondation Perce Neige.

Suite à l'évènement, la concession **Charles Pozzi Paris** lui fit une place d'honneur au coeur de son showroom où elle resta 2 mois, et fût ensuite exposée à Megève durant l'hiver 2022-2023, puis à Nice depuis novembre 2023 sur la Promenade des Anglais.



250 GTO

La Ferrari 250 GTO est une voiture de course grand tourisme construite par Ferrari au début des années 1960. Elle est largement considérée comme la quintessence des modèles Ferrari, et l'une des voitures de sport les plus célèbres de tous les temps. Voici ma nouvelle interprétation de la mythique et intemporelle GTO. Ce modèle est prévu pour être accroché au mur. La plaque d'inox poli-miroir joue avec la perception du spectateur, et laisse croire que la voiture est entière. Ce modèle a été présenté lors de Retromobile 2023 pour la première fois.





R8

Lorsqu'elle a été présentée en 2003 sous forme du concept Le Mans Quattro, l'Audi R8 se définit comme un véritable ovni. Inspirée par la voiture de course homonyme victorieuse aux 24h du Mans, elle est un symbole de **performance et de sophistication technologique**. Chaque ligne de l'Audi R8 a été minutieusement conçue pour donner l'impression qu'elle est prête à s'élancer vers l'horizon. **Les lignes aérodynamiques et la silhouette profilée** ajoutent à l'impression de **vitesse et de dynamisme**. Elles invitent l'observateur à explorer chaque angle pour découvrir une vision inédite de la voiture. J'ai choisi de la représenter en Streamline car la voiture est comme passée en soufflerie ne laissant que l'essentiel de sa forme, l'essence de la vitesse.

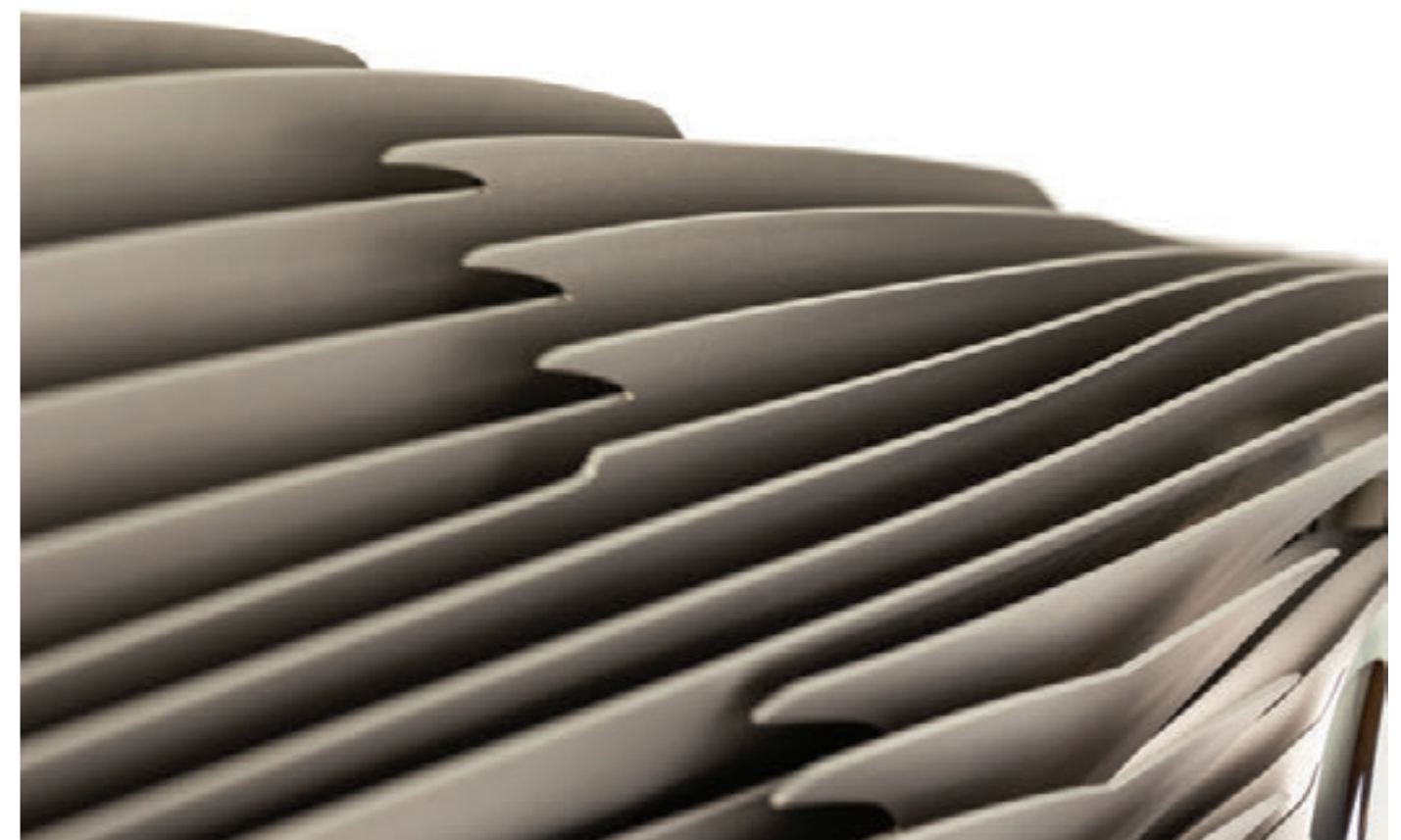



E - TYPE

La **Jaguar Type E** a été présentée au Salon international de l'automobile de Genève de 1961, elle succède à la série des XK. La production s'étend de 1961 à 1975. Sa ligne d'une **élégance** inouïe restera dans les mémoires comme une des plus réussies de sa génération. Cette sculpture use de ma nouvelle technique que j'ai nommée **Streamline** et propose une découpe longitudinale. Drapée dans un bleu roi elle semble disparaître lorsqu'on la regarde de face et la lumière joue avec ses **courbes** lorsque l'on se déplace autour. C'est ma troisième interprétation du modèle iconique de chez Jaguar et je dois bien avouer que je ne me lasse pas d'en redessiner les lignes.

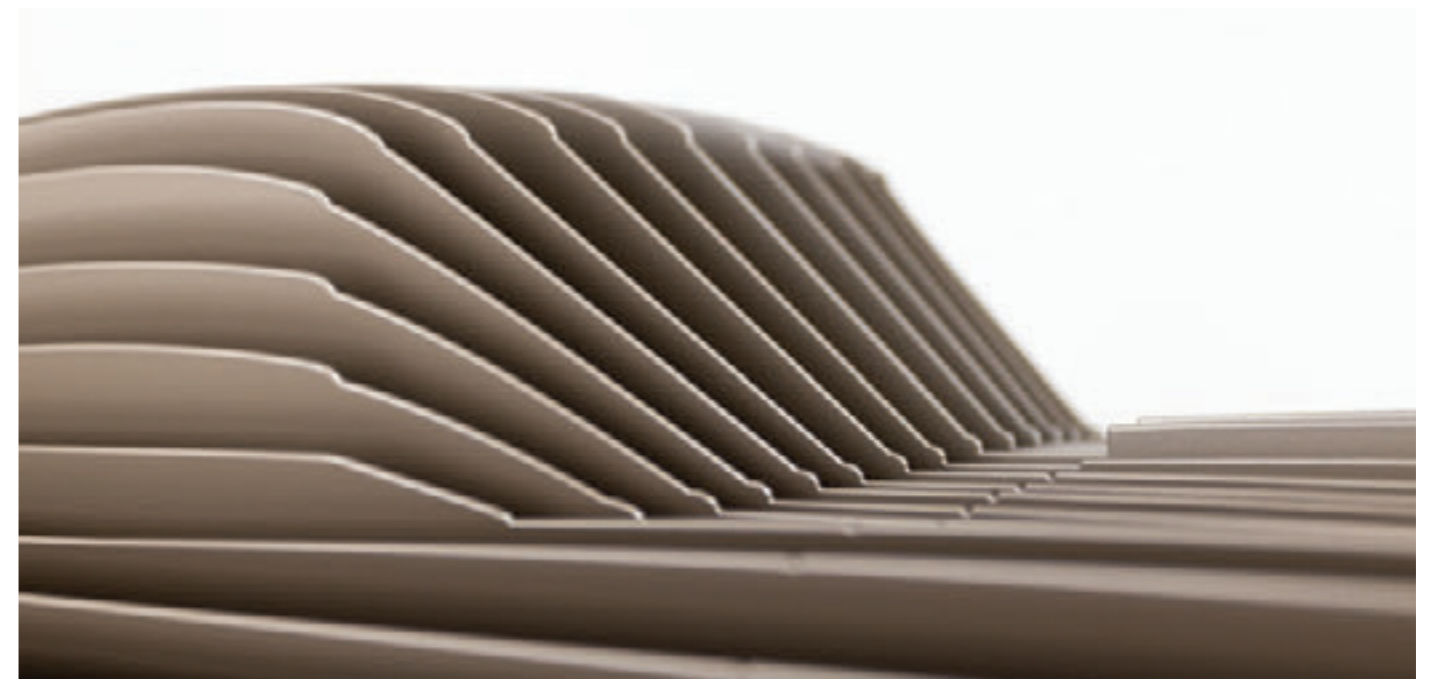



MURCIELAGO

La **Lamborghini Murciélago** est une icône de l'industrie automobile, née dans les usines italiennes au tournant du millénaire: c'est la première Lamborghini de l'ère Audi. Cette supercar représente l'essence même de la puissance et du **design** de Lamborghini. Les coupes longitudinales s'étirent gracieusement, conférant à l'œuvre une **élégance singulière**. Vue de face, elle s'efface presque, la lumière semble danser sur sa surface la mettant en valeur. Chaque **courbe**, chaque détail minutieux est une déclaration de passion pour l'art et l'automobile. Dans cette création, j'ai cherché à capturer l'âme de la **Murciélago**, pour laisser le spectateur être envoûté par cette fusion subtile de puissance et de grâce.

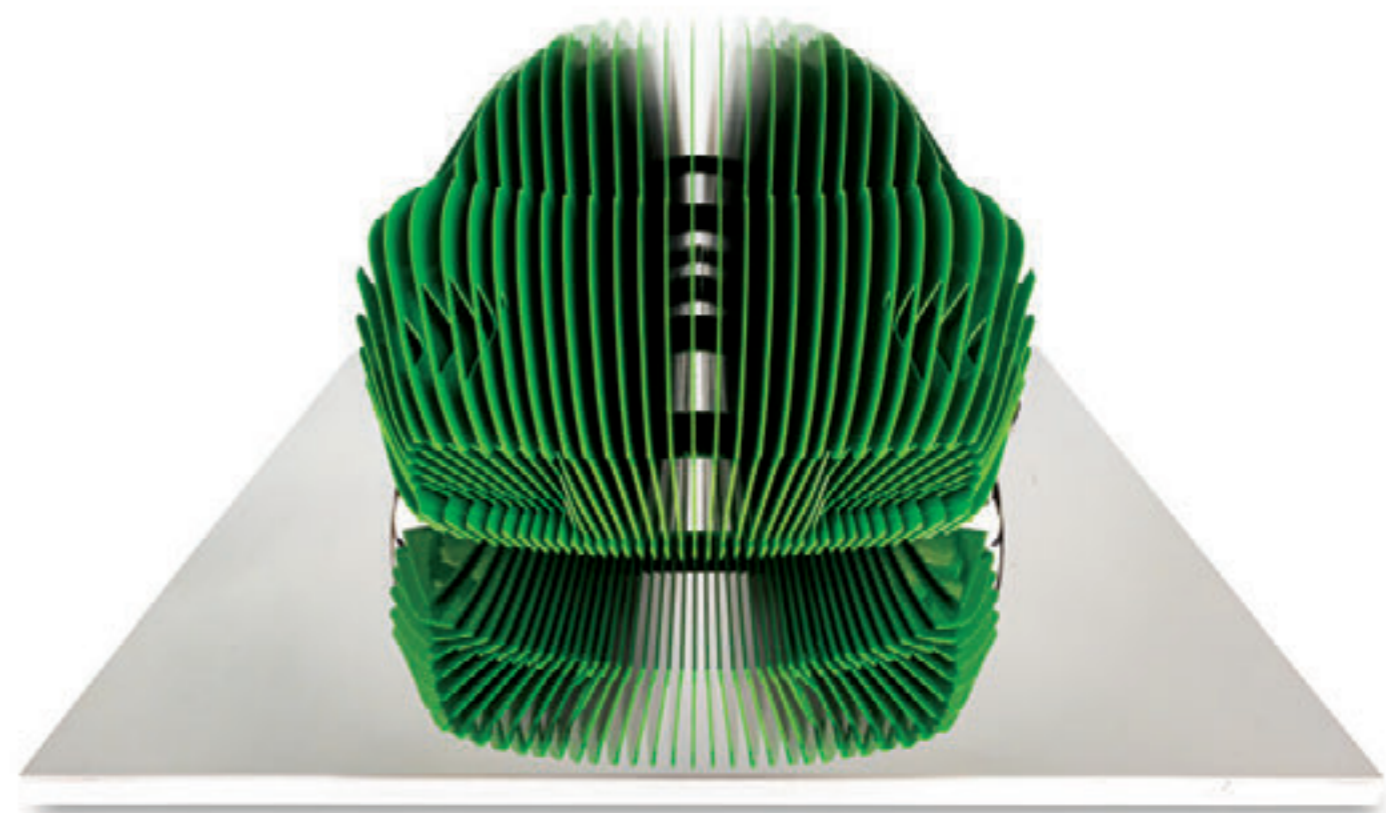



992

La Porsche 992 est un modèle qui présente les spécificités et **traditions stylistiques** des légendaires 911 premières du nom. J'ai choisi de m'en inspirer pour ma nouvelle création et de la proposer dans la série **Streamline**. Le travail des plaques dans la longueur lui confère **une élégance et un dynamisme incroyable**. Dans la finition métal brut microbillé la lumière qui découpe les plaques provoque un effet visuel faisant penser à des filets d'air qui se déplacent sur la carrosserie. Cette Porsche moderne renoue avec **les ailes arrière élargies et des formes généreuses**. J'ai pris un grand plaisir à travailler sur ses lignes tendues et à ajouter des détails comme sur la face avant.





ROMA

La Ferrari Roma est la nouvelle version d'un modèle cher à Ferrari la GT 2+2 à moteur central avant. J'ai choisi de représenter ce modèle car, outre son **élégance et sa ligne**, l'occasion m'a été donnée de créer une oeuvre originale dans le cadre de ma participation au Mondial de l'auto de Paris et de l'oeuvre caritative de la fondation Perce Neige. Pour aider l'association une Ferrari Roma et une sculpture la représentant étaient mise en jeu comme objet d'un tirage au sort. Toute la somme récoltée par les tickets de participation étant reversée à la fondation. J'ai réalisé cette sculpture suivant ma technique **Streamline** pour renforcer le **style élancé et très élégant** de la Roma.





MORGAN

En créant la sculpture inspirée par la Morgan Plus Four, je me suis embarqué dans un voyage pour capturer la quintessence de l'esprit des **voitures de sport britannique** classique. La Morgan Plus Four, **icône de l'élégance automobile**, devient la muse d'une symphonie visuelle qui célèbre le charme intemporel de cette icône du **patrimoine du design automobile**. Les ailes élégantes, **la calandre emblématique et la silhouette élancée** deviennent les points centraux de ce récit visuel. Le double éventail des plaques, à la fois écarté vers le haut et vers l'arrière de la voiture **oriente les plaques dans l'axe du champ de vision** lorsqu'on l'observe de face, la faisant disparaître. Cette double orientation aiguise plaques latérales comme des lames pointues de couteau ce qui accentue le dynamisme global de la sculpture. En circulant autour de la sculpture Morgan Plus Four, on trouve plus qu'une représentation statique, on découvre une **expression dynamique de l'art automobile**.

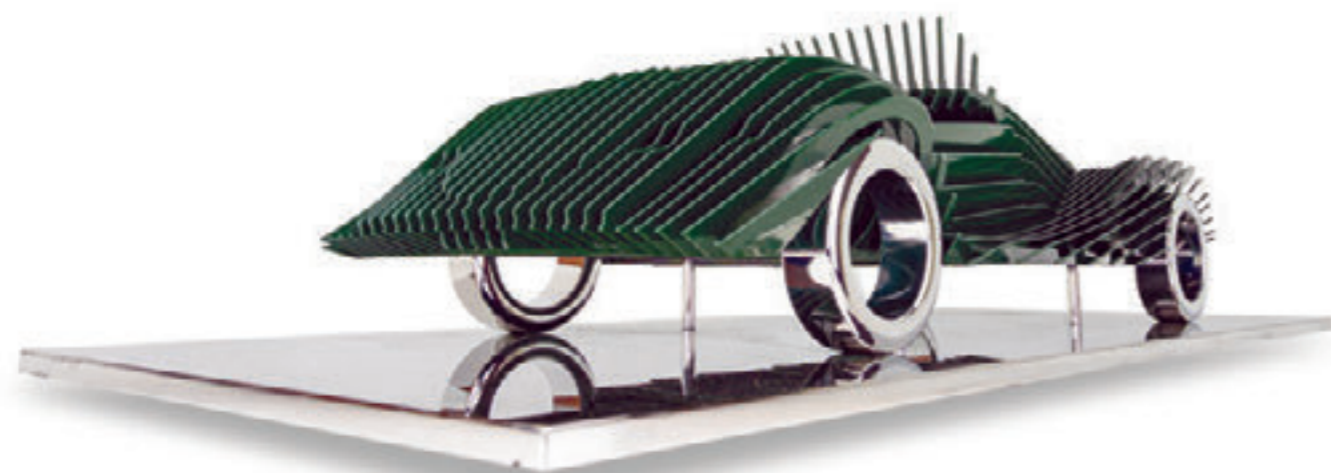



MUSTANG

Cette sculpture inspirée de la Ford Mustang capture l'essence des "**Muscle Car**" américaines. Les lignes audacieuses et les contours dynamiques évoquent un sentiment de vitesse et de force, tandis que la calandre et les phares caractéristiques affirment sa présence. La sculpture souligne le mélange de performance brute et de **style intemporel de la Mustang**, incarnant son statut de symbole de liberté et de rébellion. Chaque détail, de la présence agressive aux courbes fluides, reflète l'esprit d'une voiture qui a défini **des générations de passion automobile**. Cette pièce est plus qu'un hommage - c'est une célébration de **l'héritage de la Mustang**.





DB5

La légendaire Aston Martin DB5, symbole vivant de l'élégance britannique et du **raffinement**, inspire cette œuvre d'art unique. La sculpture est une danse gracieuse de courbes et de lignes épurées. Capturant fidèlement les **caractéristiques emblématiques** de la DB5, chaque contour, chaque détail est un hommage au **design** légendaire de cette voiture de luxe, reconnue pour son **élégance intemporelle**. La sculpture joue également avec la lumière, les **reflets subtils** sur le métal poli rappellent les moments où la DB5 étincelait sous le soleil ou les lumières des villes exotiques où l'agent secret menait ses missions secrètes. L'ensemble de l'œuvre dégage une sensation de temps suspendu, transportant les spectateurs dans une époque révolue de **glamour, d'espionnage et d'élégance**, caractéristiques indissociables de James Bond.

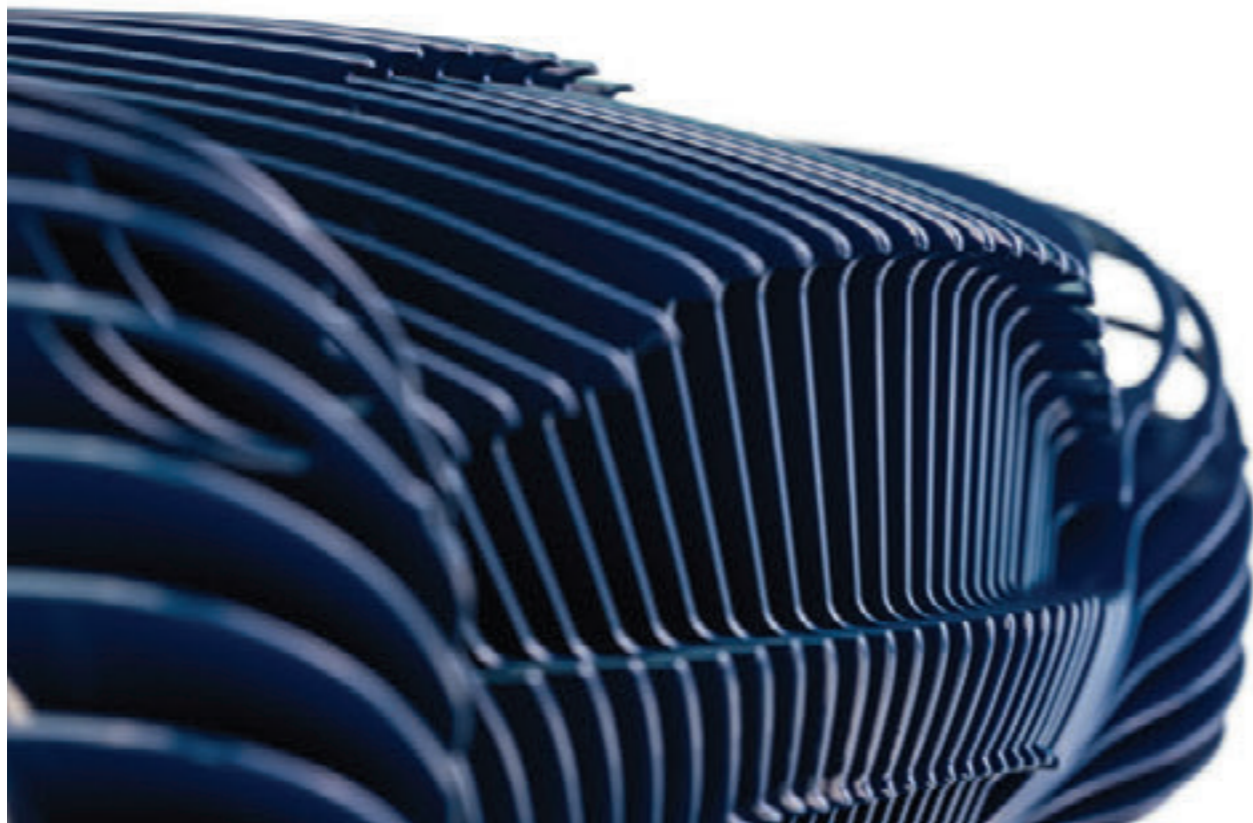

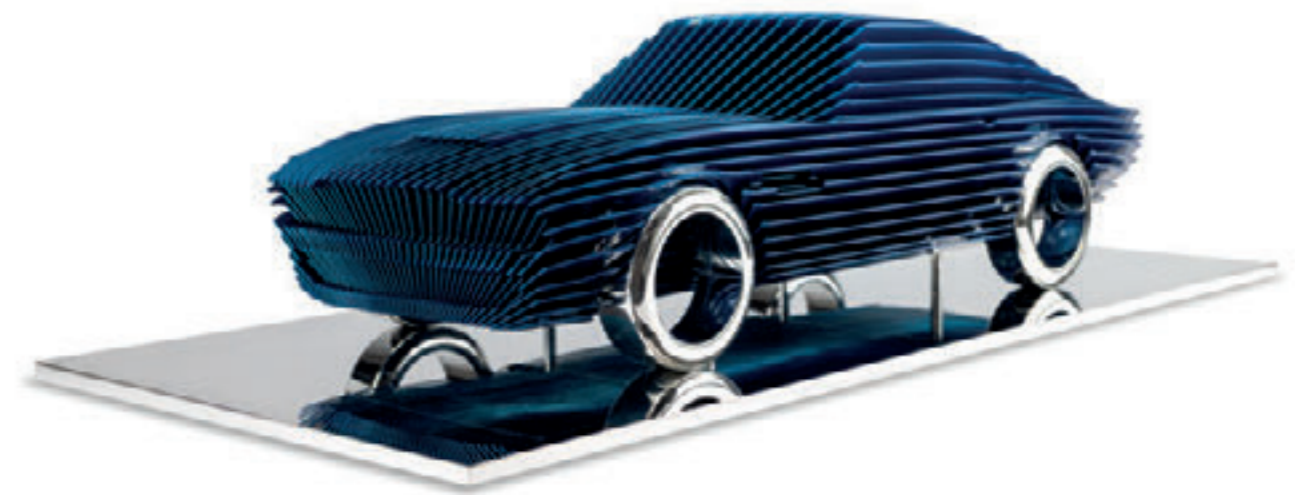

DBS

Pour créer mon interprétation de l'Aston Martin DBS, je me suis inspiré de ce qui a marqué les esprits lors de sa présentation à Blenheim Palace en 1967. Destinée à succéder à la DB6, la DBS, dessinée par William Towns, se démarque par son **profil musclé** et sa **face avant affirmée**. Après des débuts commerciaux difficiles, l'arrivée de la DBS-V8 en 1969, dotée d'un bloc V8 5.3, d'une suspension avancée et de disques ventilés, marque un tournant, permettant à **la DBS d'affirmer son identité** et de s'inscrire dans **l'histoire de l'automobile**. Ma sculpture veut lui rendre hommage, en exprimant son identité propre. Dans sa version "streamline", elle invite les spectateurs à découvrir son allure **intemporelle, classique, musclée et évocatrice**.

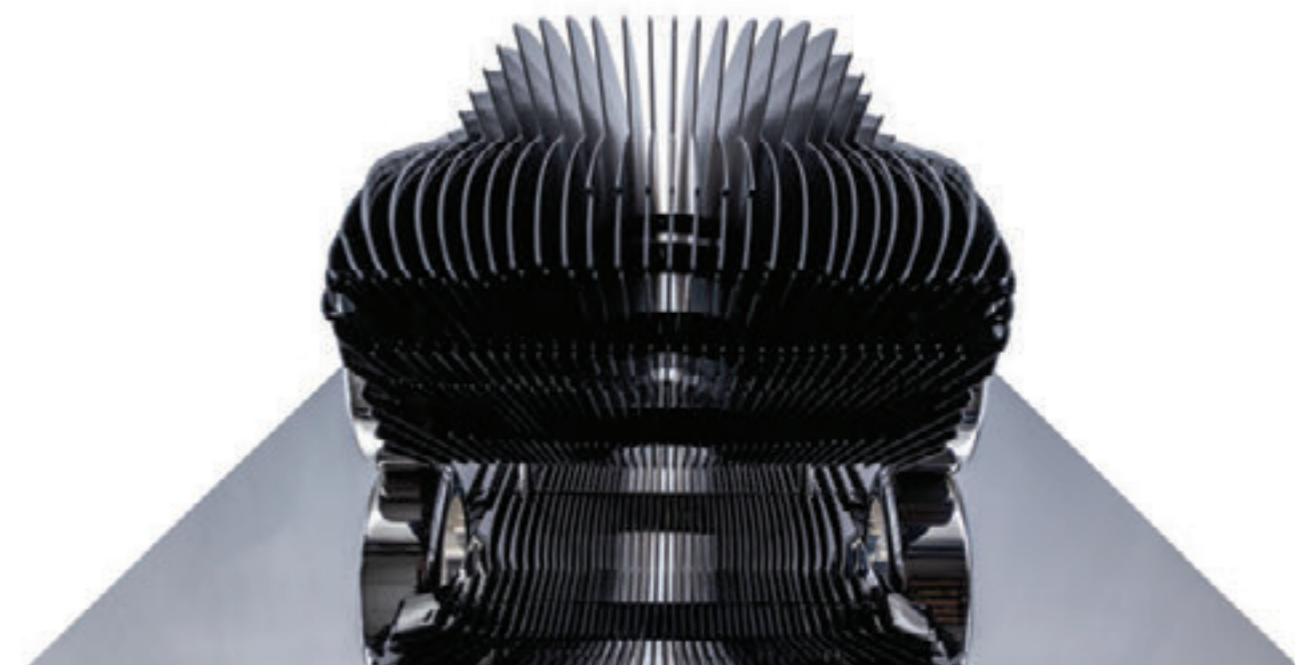



901

La Porsche 901 est la toute première descendante de la mythique 356. C'est en réalité la toute première 911 qui débuta sa carrière avec 901 pour nom. Pour représenter cette incroyable **ligne reconnaissable** entre 1000 j'ai choisi d'innover et de la présenter avec un traitement que je n'avais jamais expérimenté jusqu'alors. En partant de mon traitement streamline dans la longueur j'ai choisi de travailler sur un **placement asymétrique** des plaques. Très resserrées sur la partie avant de la voiture, elles s'écartent en avançant. Cela joue avec la perception du spectateur et donne un **effet cinétique** encore accentué. Les plaques de métal prennent donc des **formes inédites** et s'apparentent à des lames qui habillent le côté de la carrosserie.





SILVERSTONE ESCAPADE - 2025



COURCHEVEL - 2024

VELOCITY

La marque Bugatti, si chère à mon cœur, a su se réinventer et j'ai choisi la Veyron, symbole de renouveau, pour cette nouvelle sculpture monumentale.

La création de cette sculpture, inspirée de la Bugatti Veyron, vise à capturer l'essence de cette **supercar emblématique**.

Plus qu'une simple représentation, il s'agit d'une interprétation originale de la voiture qui a **redonné vie à la marque** dans les années 2000.

La sculpture, placée sur un **socle orienté comme un tremplin**, et les matériaux, leur aspect et leur emplacement ajoutent à l'effet visuel dynamique de l'œuvre.

Les lignes aérodynamiques et la silhouette audacieuse de la Veyron sont incarnées par cette version de ma série « streamline », qui comporte une **nouvelle calandre monobloc**. En forme de fer à cheval, symbole de la marque, elle semble

usinée dans la masse et laisse place à un "tunnel" qui traverse la sculpture de l'avant à l'arrière.





VEYRON

En créant la sculpture inspirée par la Bugatti Veyron, j'ai commencé une réflexion pour capturer l'âme de cette **incarnation de la vitesse et de l'ingénierie automobile**. La Bugatti Veyron est une supercar qui a redéfini les limites de la performance d'une voiture de série: elle est devenue la muse d'une sculpture qui vise à refléter **sa puissance brutale et son design subtil**. En tant que sculpteur, je cherche à traduire les **lignes dynamiques, la silhouette audacieuse et l'identité unique** de Bugatti en un design qui exprime l'esprit de l'excellence automobile. Parmi les codes légendaires de Bugatti, la **calandre en fer à cheval** est sans nul doute l'emblème de référence. J'ai choisi d'utiliser **ce symbole comme vecteur de transparence** du modèle en le perforant jusqu'au diffuseur arrière pour créer une nouvelle forme en dessous. Ce choix a permis d'augmenter également la **légèreté et la transparence** tout en apportant une nouvelle vision du modèle par son

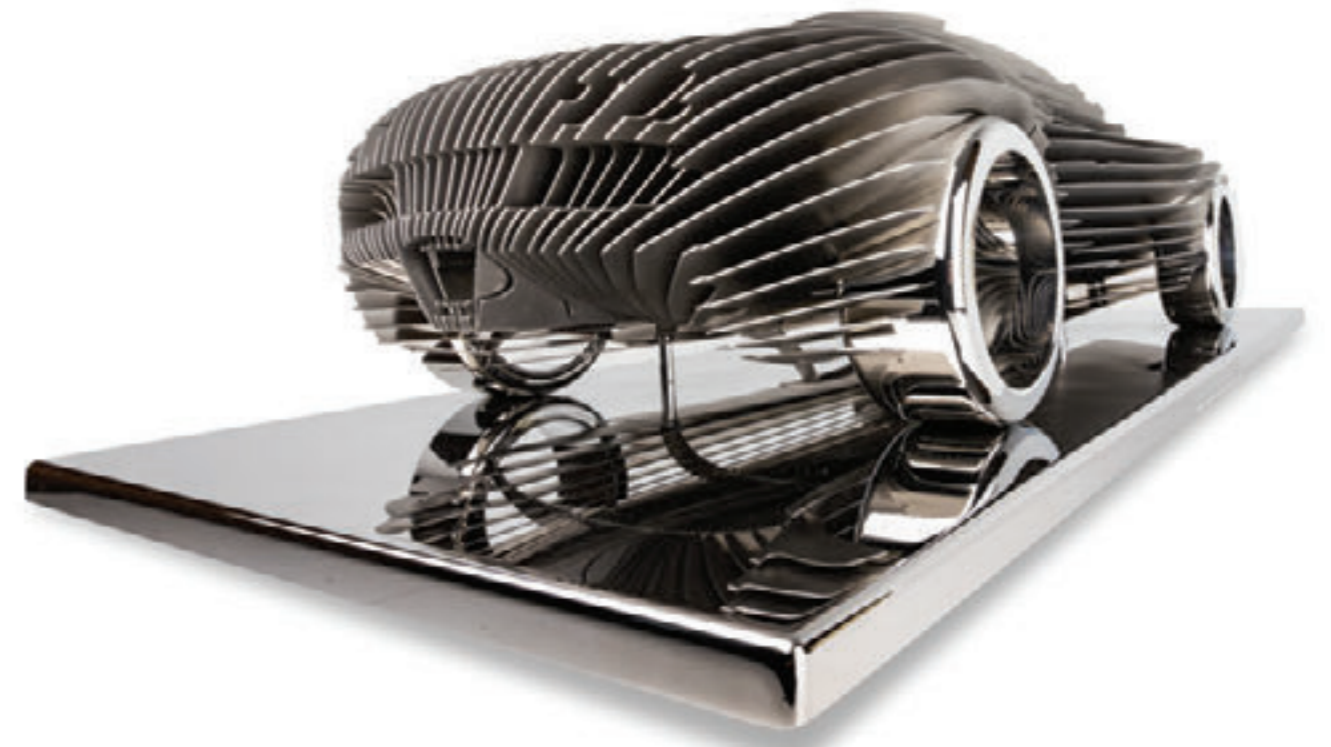





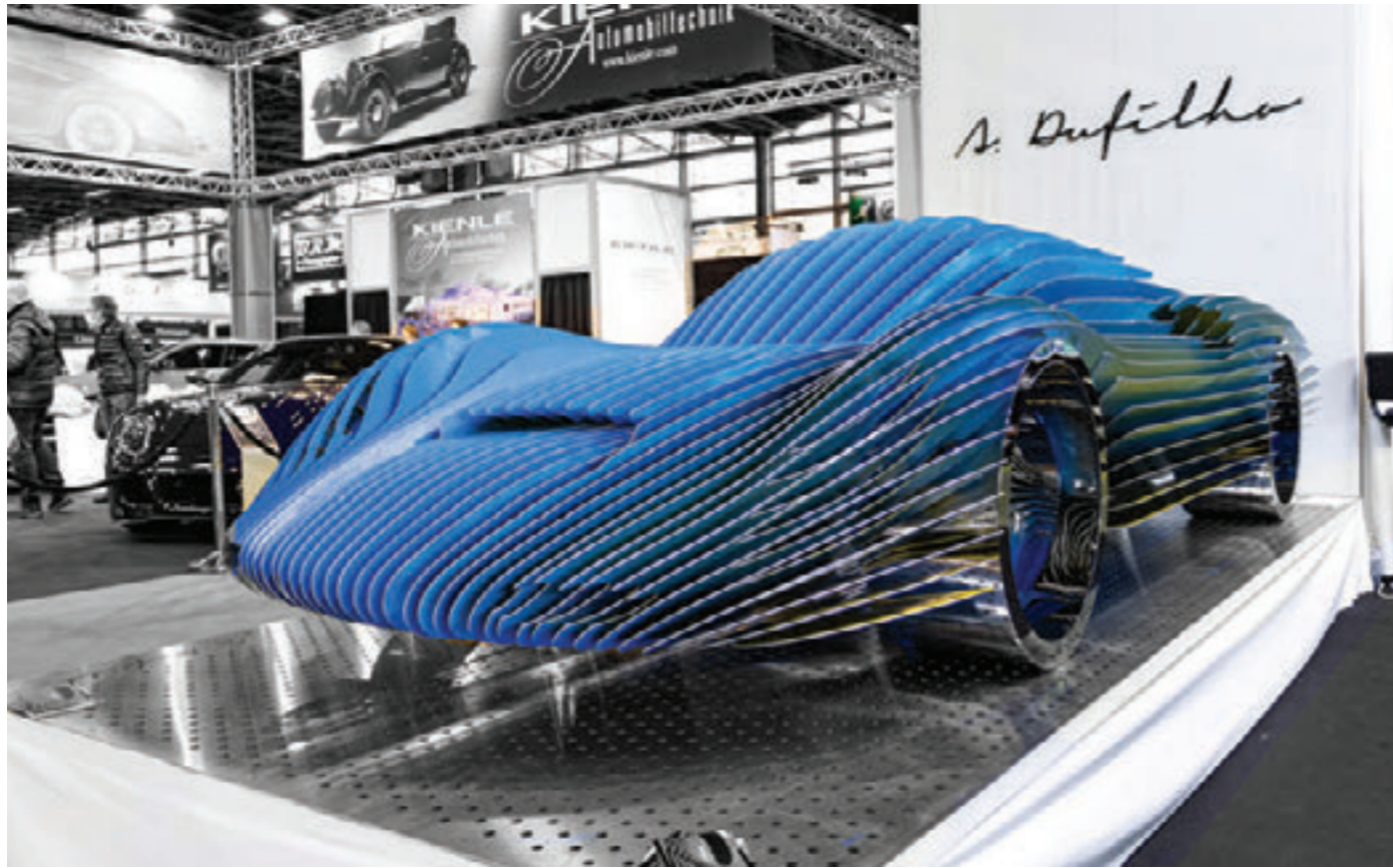

“Pour ma première présence au sein du mythique salon Retromobile de 2023 je voulais présenter une totale nouveauté.”

CAMÉLÉON

Pour pousser le concept de **illusion optique** plus loin que lors de mes précédentes monumentales j’ai décidé de créer une sculpture qui se fondrait dans son environnement. L’idée de travailler sur une sculpture **bicolore** était née, j’ai donc décidé de passer le pas.

Cette sculpture est inspirée par la porsche 910 qui courru au mans en 1966 et 1967. Le traitement **streamline** dans la longueur lui donne un **look élancé** et procure un sentiment de **vitesse** à l’ensemble. Pour le traitement bicolore j’ai opté pour peindre chaque coté de plaque d’une couleur différente. Un coté bleu et un coté jaune pour que la **réverbération de la lumière** provoque un effet optique et crée une couleur supplémentaire : le vert. J’ai choisi que les tranches des plaques soient laissées brutes pour que le métal nu réapparaisse. La sculpture nous offre donc le spectacle unique de se transformer complètement suivant notre point de vue. Lorsqu’on la regarde de 3/4 avant à gauche elle semble complètement jaune alors qu’en se plaçant à droite elle semble entièrement bleue.

“Cet effet donne un coté très ludique à la sculpture et cela a ravi le public.”



RETROMOBILE - 2023

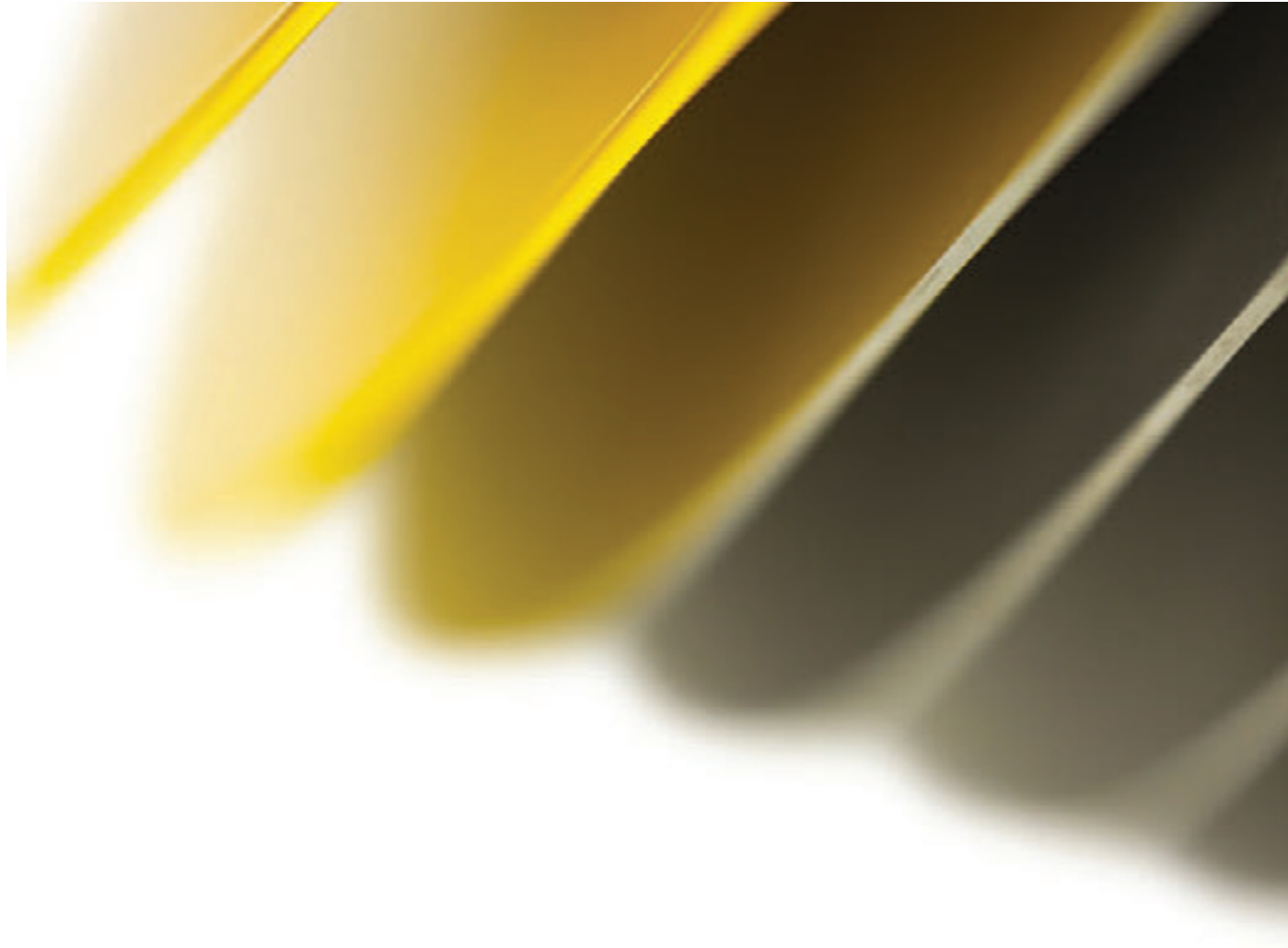

SPEEDTAIL

La McLaren Speedtail est une supercar de plus de 1000 chevaux présentée par le constructeur en 2018. Digne héritière de la mythique McLaren F1 elle en reprend la disposition des sièges avec le pilote placé au milieu du cockpit. J'ai choisi ce modèle car son style est **intemporel** et restera dans les mémoires comme LA McLaren des années 2020. Cette sculpture est issue de ma série «Streamline» ou j'évoque la **vitesse** et la recherche **aérodynamique**. La transparence maximale est atteinte lorsque l'on regarde le modèle de face. Dans sa livrée métal brut elle change de couleur suivant l'éclairage, le point de vue du spectateur, ou l'angle depuis lequel on l'admire. Depuis 2022 McLaren Paris présente mes oeuvres au sein de plusieurs événements exclusifs et cette sculpture est également un premier hommage à cette collaboration qui débute.

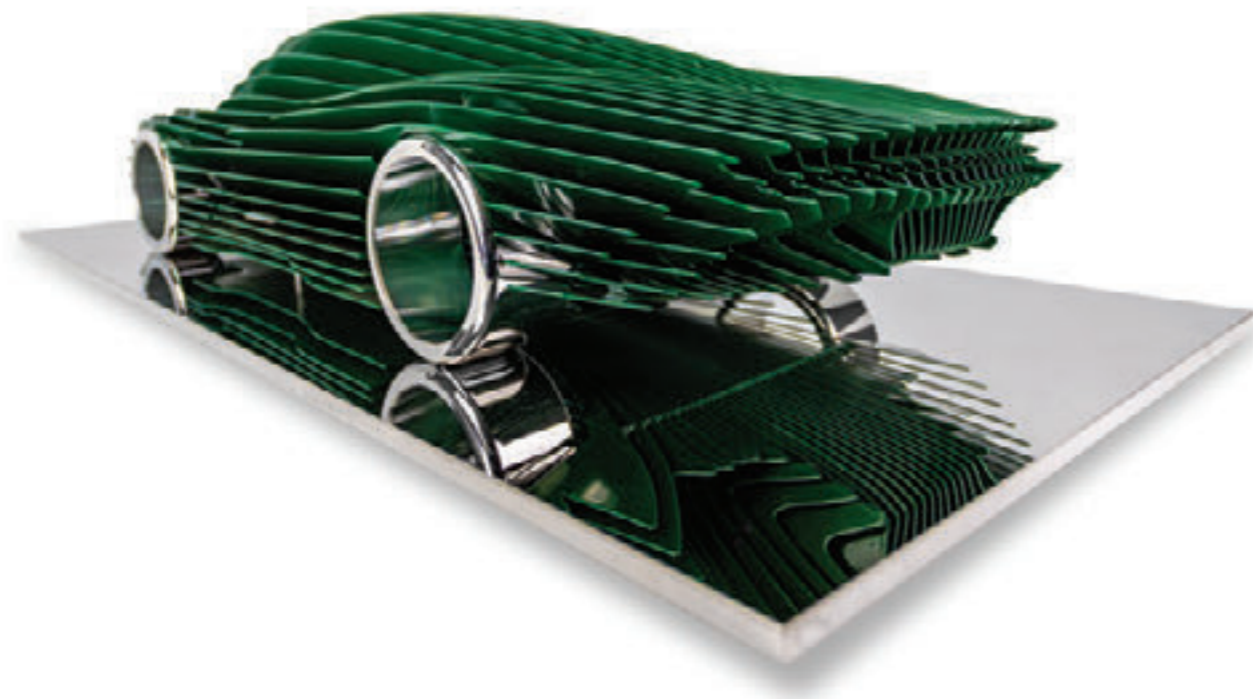



GTO TRICOLORE

Plusieurs Ferrari 250 GTO arboraient des bandes **bleues, blanches et rouges sur leur capot**, reflétant la nationalité française de leurs propriétaires ou de leurs équipes de course. Elle a remporté le Tour de France Automobile 1964 avec les pilotes **Lucien Bianchi et Georges Berger**. Cette série est un hommage aux pilotes français qui ont marqué l'histoire au volant de cette voiture de sport légendaire au Mans par exemple.

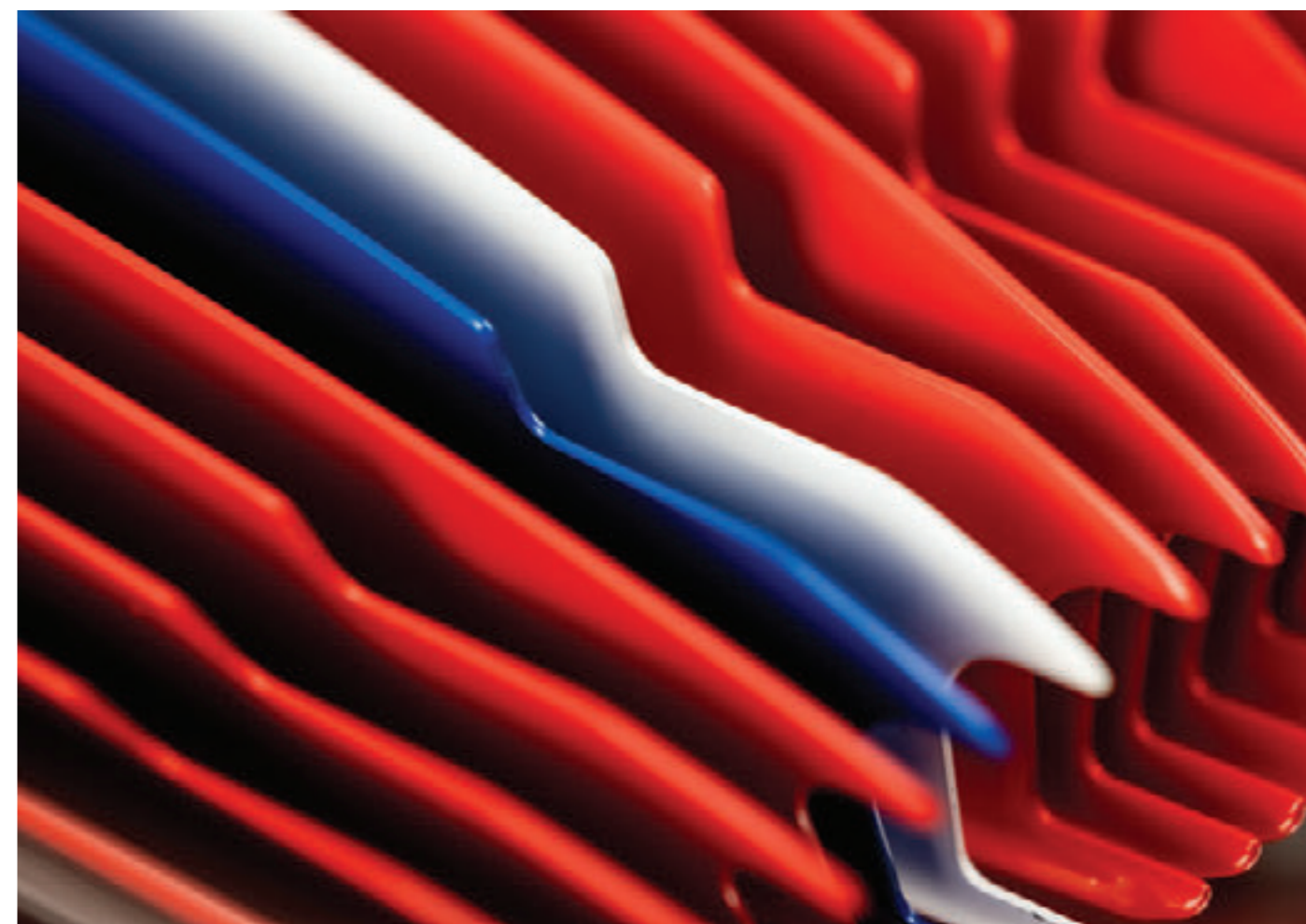

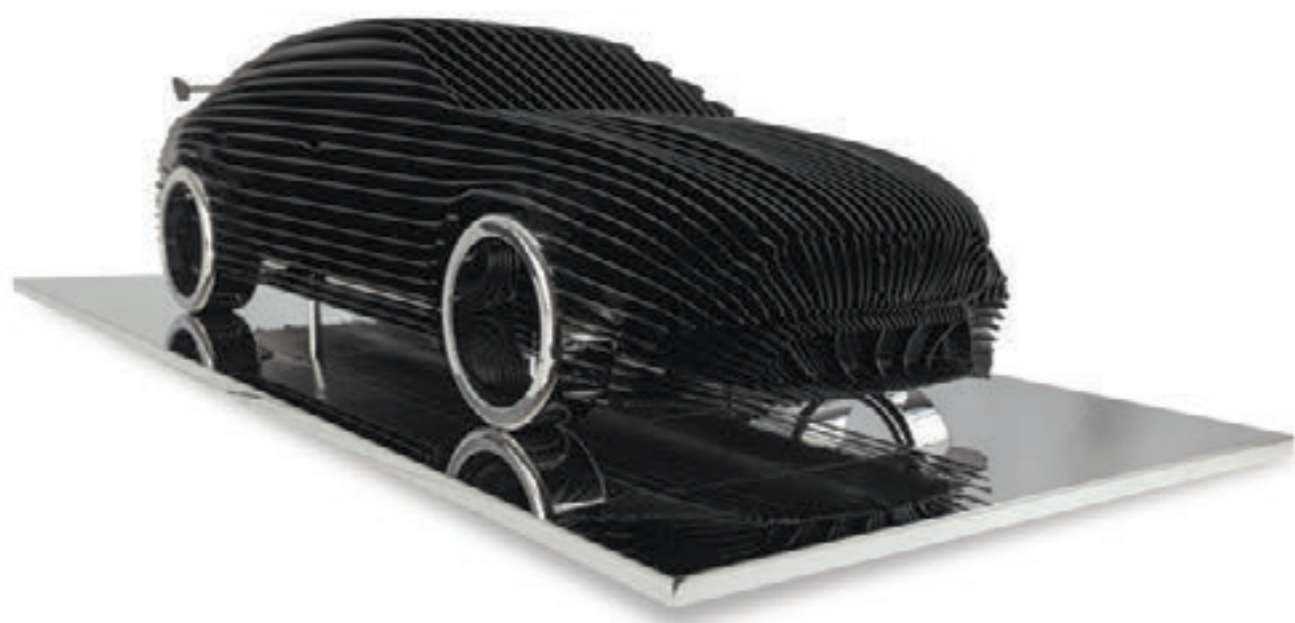

BRABUS

En créant une sculpture inspirée de la **Brabus Rocket 1000**, je me concentre sur la puissance **dynamique** et la vitesse de la voiture. Cette représentation artistique va au-delà de la reproduction de sa forme, visant à encapsuler l'esprit d'un véhicule qui est un symbole de **l'excellence automobile**. L'utilisation de matériaux méticuleux et de courbes délibérées reflète l'engagement de Brabus en faveur de la performance et de l'innovation. La sculpture invite les spectateurs à découvrir l'essence dynamique de la **Brabus Rocket 1000**, rendant ainsi hommage à l'engagement de la marque à repousser les limites de la vitesse et de la puissance dans le monde des automobiles de haute performance.





GT3 TOURING

Pour cette interprétation de la GT3 Touring, j'ai choisi une **séquence longitudinale unique**, pensée pour accompagner **la ligne tendue et la pureté du modèle**. Les plaques de métal s'étirent dans la longueur, soulignant la continuité du dessin et la précision de cette 911 résolument tournée vers la performance.

J'ai créé cette séquence en plaçant plus de plaques à l'arrière qu'à l'avant pour souligner le côté sportif et galbé de la voiture originale.

Cette **lecture linéaire renforce l'élan naturel de la sculpture**. De face, la matière se fait discrète ; **en mouvement autour de l'œuvre**, la silhouette se révèle progressivement, portée par le jeu des pleins, des vides et de la lumière.

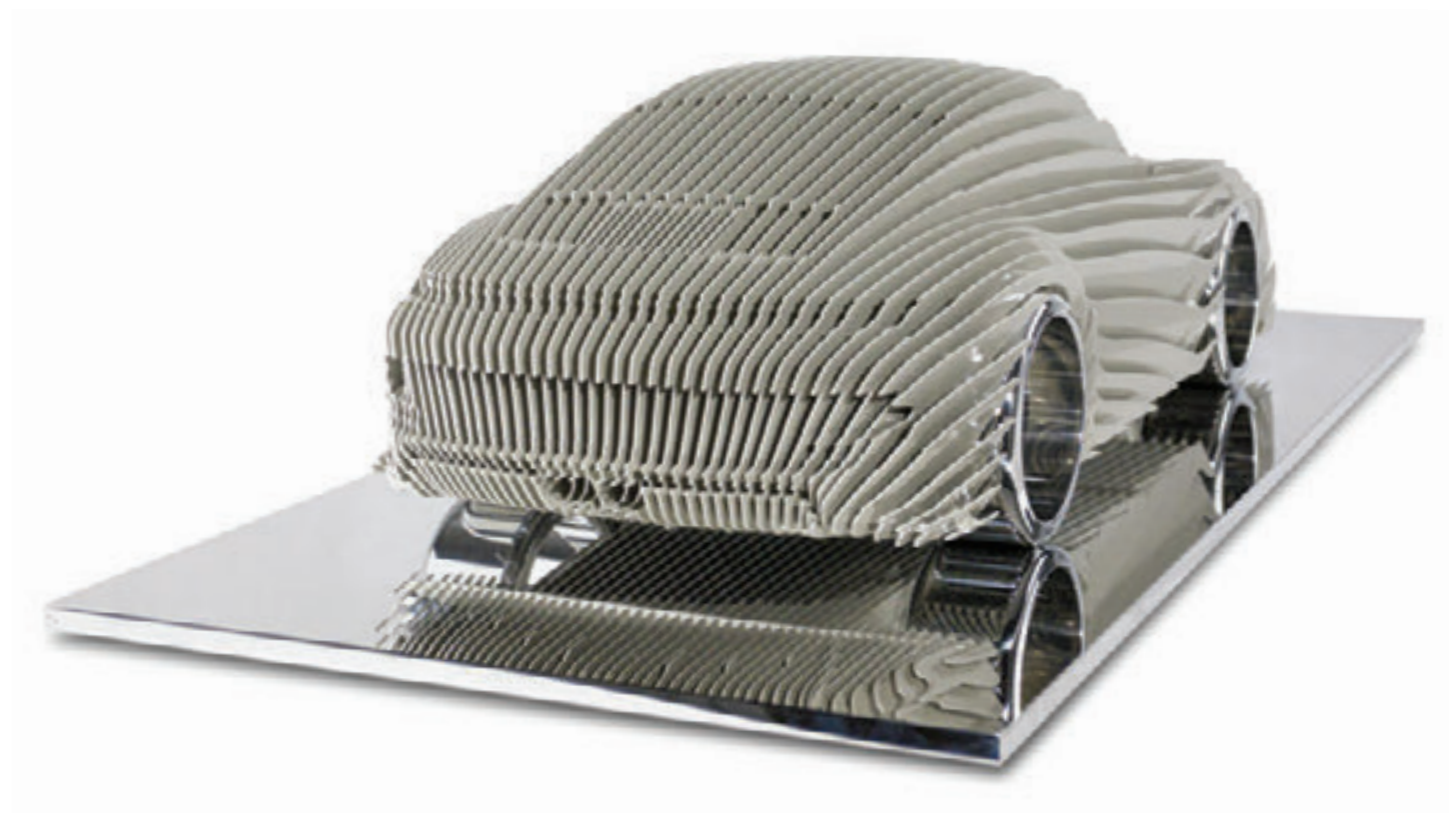





GUNMETAL SYMPHONY

Cette Porsche 911 dégage une impression de **vitesse** et de puissance constituée par des tubes d'inox. Les roues légèrement **ovales et évidées** renforceront cette sensation, tout comme l'empreinte qu'elles laissent derrière elles.

En se plaçant de face ou derrière la voiture, ce n'est plus une dentelle complexe de métal que l'on découvrira mais un **nid d'abeilles** artistiquement élaboré.

Les **proportions** de cette sculpture sont impressionnantes : 4m 30 de long, 1 m 80 de large et 1m40 de haut.

Comme pour l'ensemble de ses créations, Antoine Dufilho joue avec la **matière** et avec les **lignes** pour créer des effets : la vitesse, le mouvement, **la transparence et des antagonismes** : le vide et le plein, l'illusion et la réalité.

À partir du **statique**, il cherche une dynamique. Il construit avant de déconstruire pour ne garder que l'essence de l'œuvre. Celle-ci évolue en fonction de l'angle dans lequel se place l'observateur, offrant une **vision cinétique** à 360°.



CANNES - 2024



COBRA

Collaboration entre la firme américaine **Shelby** et le constructeur Britannique AC, la Shelby AC Cobra est une des automobiles les plus iconiques des années 60. Ses performances lui permettent de rapidement se faire une réputation lors de nombreuses courses autour du globe dans la **catégorie GT**. Ses lignes toutes en rondeurs et sa face avant lui accordent la sympathie du public. C'est encore à l'heure actuelle une des voitures les plus répliquées au monde. Cette interprétation est basée sur des tubes d'inox. Ils forment un **nid d'abeille et laissent disparaître la voiture** lorsqu'on la regarde de face tout en conservant la morphologie globale de l'automobile autrement. Mon approche de cette technique est différente du traitement basé sur les lames.

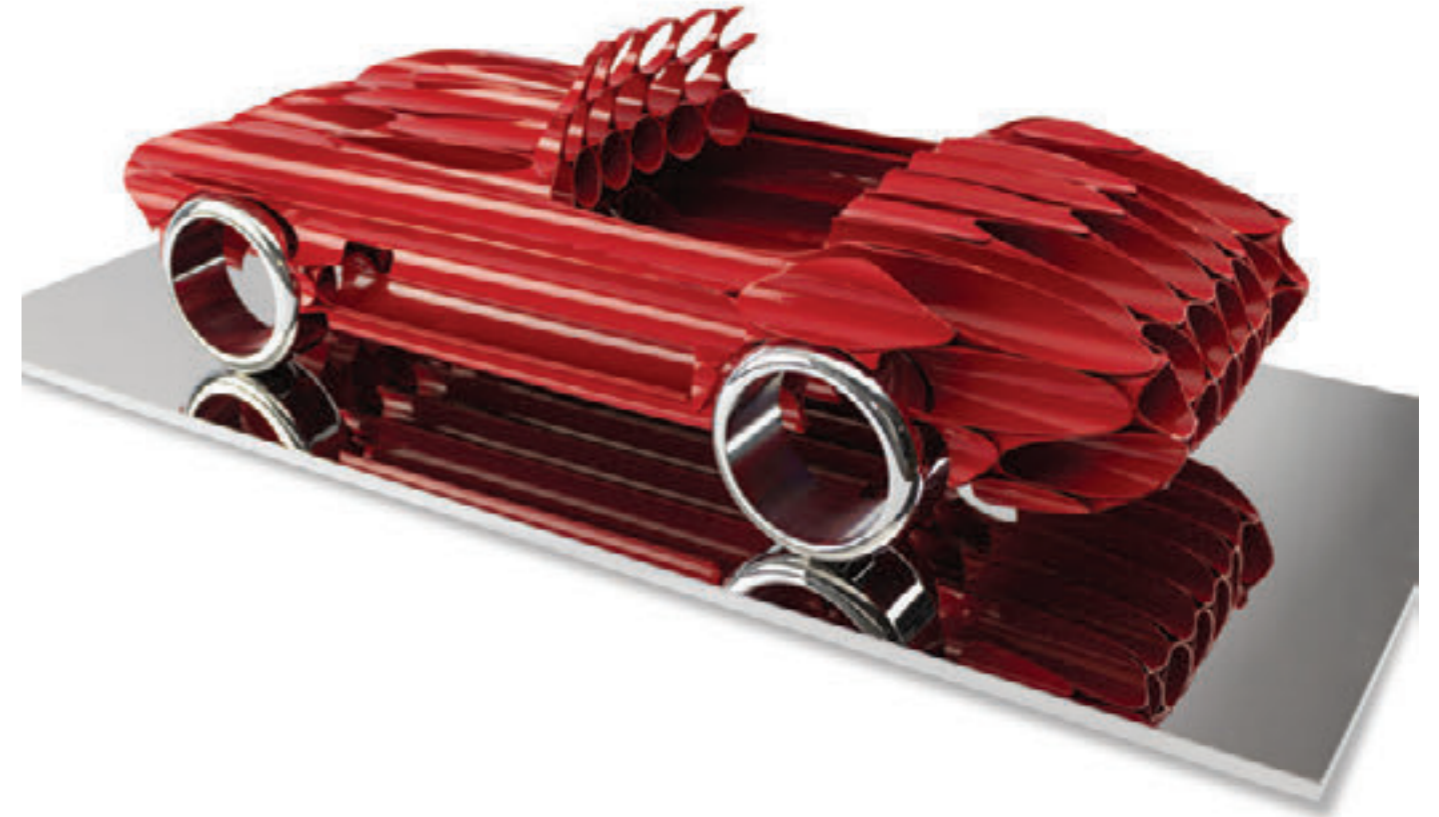



300 SL

La Mercedes-Benz 300 SL est un coupé 2 places qui se caractérise par ses portes papillons. Elle est considérée comme une des plus **emblématique** Mercedes produites après la Seconde guerre mondiale. Le modèle 300 SL, basé sur une voiture de compétition à succès, est célèbre pour être la première Mercedes équipée de l'injection d'essence. « 300 » indique la cylindrée de trois litres de son moteur. Cette interprétation est basée sur des **tubes d'inox**. Ils forment un **nid d'abeille** et laissent disparaître la voiture lorsqu'on la regarde de face tout en conservant la morphologie globale de l'automobile. Mon approche de ce traitement est différente de celui basé sur les lames. Il rejoint le reste de mon travail dans la recherche de la **transparence maximale**.









CHANTILLY - 2023



AGILITY

“Je propose une nouvelle version de la Bugatti 35 pour son centenaire et j’ai décidé de lui donner un style original, beaucoup plus organique que ce que j’ai l’habitude de faire.”

Créée à l’occasion du **centenaire de la Bugatti Type 35**, cette sculpture monumentale capture l’essence de cette voiture légendaire qui a marqué son époque ! Réalisées en acier inoxydable microbillé, les plaques de métal sont disposées de manière organique, créant des lignes naturelles et harmonieuses qui **reflètent la vitesse et l’aérodynamisme** de la Type 35.

Les lignes et les courbes de la sculpture donnent l’illusion que la voiture est en plein mouvement, qu’elle accélère. C’est la première fois que l’artiste crée une sculpture dans une posture qui semble sortir tout droit d’une course. **L’œuvre semble vivante**, notamment grâce à l’acier inoxydable qui reflète la lumière de manière changeante, soulignant l’élégance des formes originales. La disposition organique des plaques renforce l’idée de mouvement, rendant ainsi **hommage aux 100 ans de ce précurseur de la Formule 1 « moderne »**.





TYPE 35





CARRERA 4S

La sculpture de la Carrera 4S **inaugure un nouveau design audacieux** dans le positionnement des lames. Ce jeu dynamique évoque le mouvement et symbolise l'équilibre entre l'héritage et la précision de ce modèle de Porsche. Le design redéfinit **ma sculpture** de l'automobile, en incarnant à la fois l'innovation artistique et l'excellence technique.

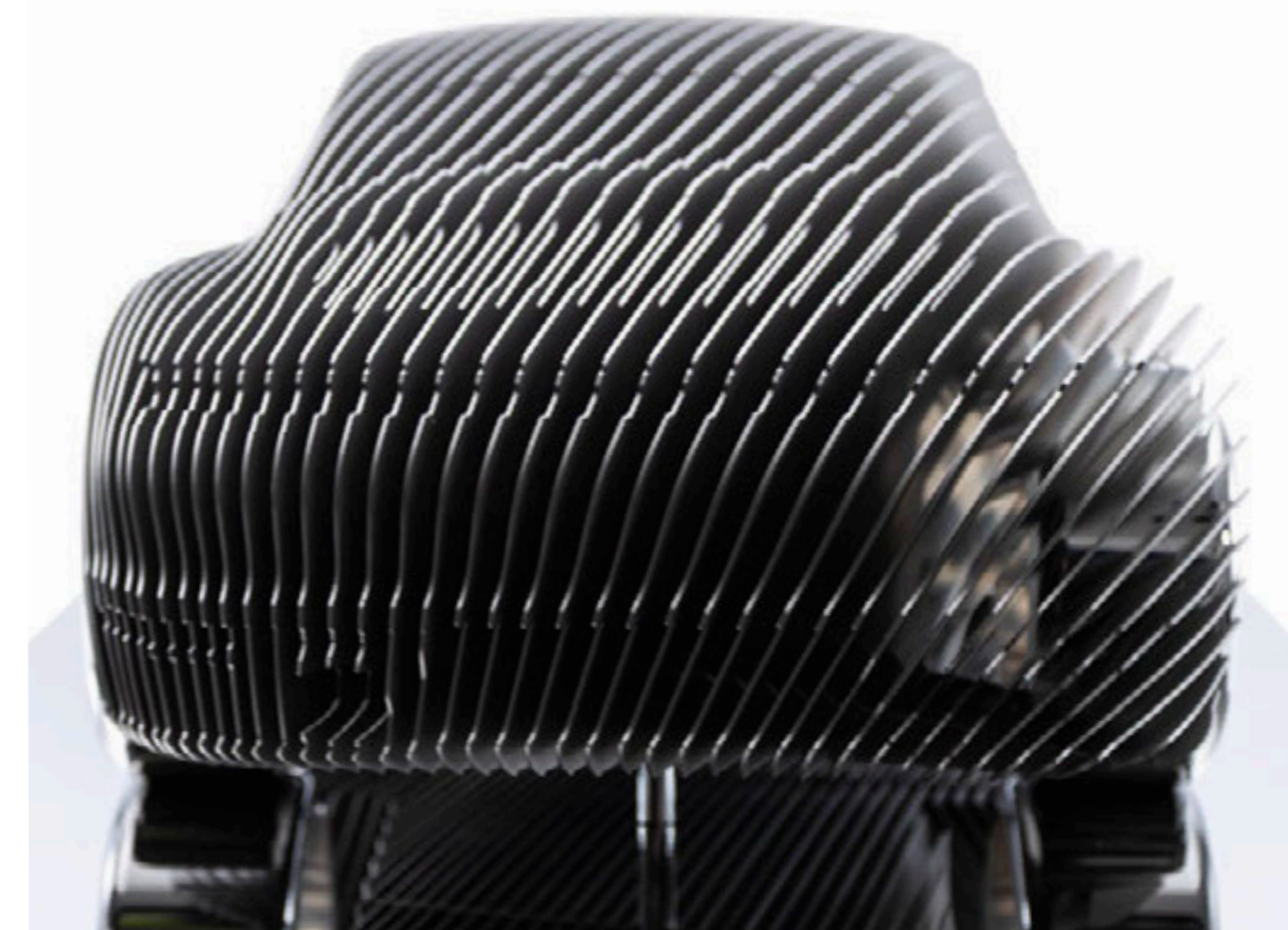



356

Dans les pages de l'histoire automobile, la légendaire Porsche 356 demeure une icône intemporelle, au charme irrésistible. Aujourd'hui, je vous présente ma nouvelle interprétation de ce **mythe** roulant : la «**356 Asymétrique**». Il y a quelques années déjà, en 2017 pour être exact, j'avais exploré ce modèle et ce fût la première de mes sculptures longitudinales. Je l'ai nommée: «356 Asymétrique». Elle incarne un **concept inédit** et résolument tourné vers **l'effet cinétique**. L'asymétrie provoque dans notre cerveau une **illusion** qui est créée par le **déséquilibre de l'asymétrie**. Notre cerveau tend, par **anticipation**, à imaginer la suite des événements logiques, et lorsqu'il perçoit un objet asymétrique, il se projette dans le **mouvement** de l'objet, s' imagine qu'il chute ou s'élève. J'ai décidé d'utiliser cette ruse dans ma recherche de la représentation du **mouvement et de la vitesse !**

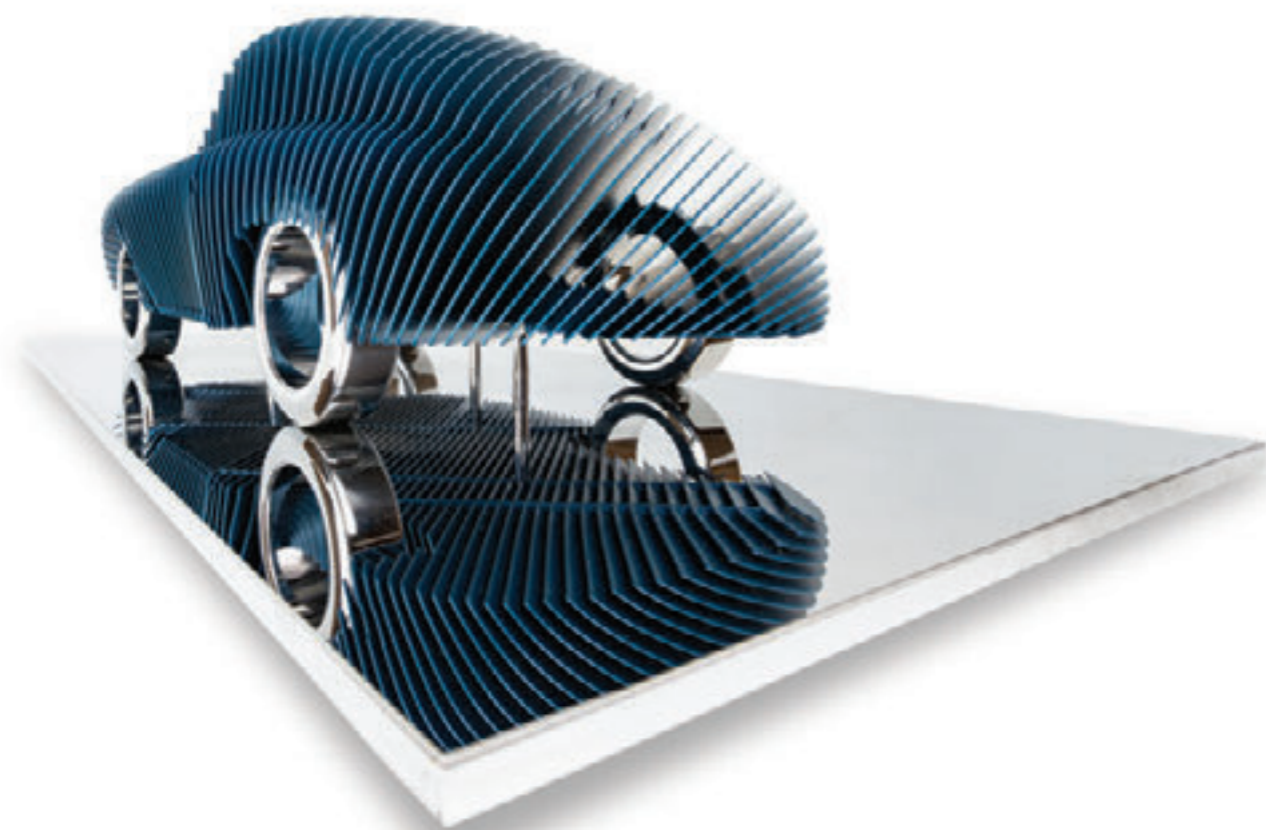



“ Notre cerveau tend, par anticipation, à imaginer la suite des événements logiques, et lorsqu’il perçoit un objet asymétrique, il se projette dans le mouvement de l’objet, s’imagine qu’il chute ou s’élève. ”



300 SL 2025

Pour cette interprétation de la 300 SL, j'ai choisi une séquence **diagonale asymétrique**, rompre l'équilibre classique du modèle. Ce décalage crée une **tension visuelle et une dynamique**, comme si la sculpture se déployait dans l'espace.

J'avais déjà réalisé une version en tubes d'inox, mais cette nouvelle approche explore une **lecture différente**, plus tendue et plus graphique. La diagonale guide le regard, **fragmentant la silhouette**, tout en laissant la lumière recomposer la voiture selon l'angle d'observation.

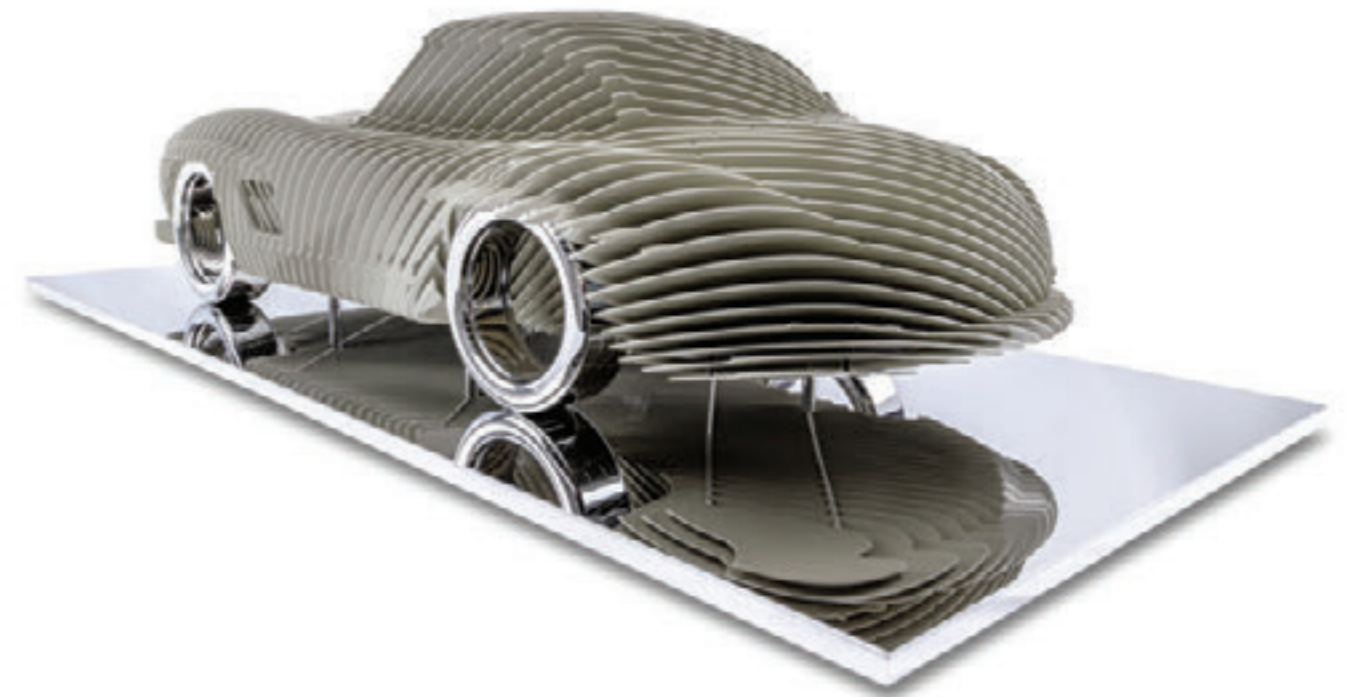

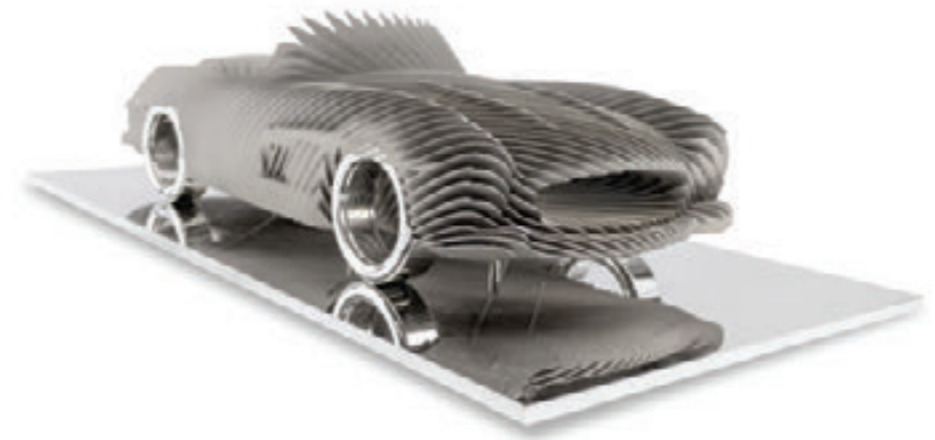

300 SL ROADSTER





812 SUPERFAST

Pour mon interprétation de la 812 Superfast, j'ai choisi une **séquence asymétrique** en diagonale qui traverse la sculpture comme un **souffle d'air**. Cette ligne oblique crée un léger **déséquilibre volontaire**, donnant l'impression que la forme se décale, se soulève, ou **s'étire selon la lumière**.

La diagonale devient le cœur du geste: **elle fracture la silhouette**, accentue la tension du modèle et installe une **dynamique presque instinctive**. Une manière de traduire, dans la matière, le caractère brut et explosif du V12 de la Superfast.

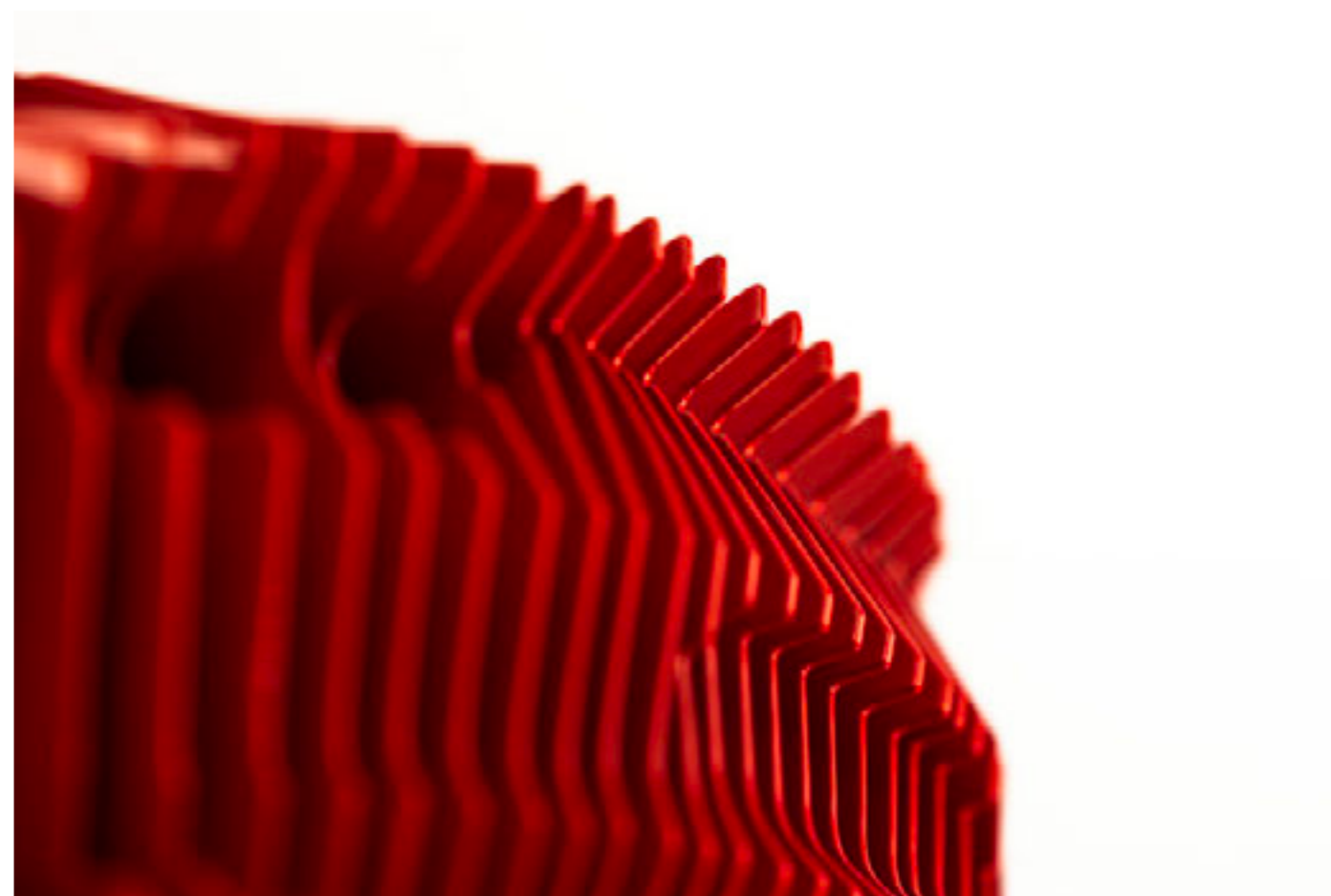

Rafale





Au cœur de l'histoire aéronautique, l'avion de chasse Rafale produit par Dassault demeure une icône intemporelle, symbole de puissance et de technologie avancée. Aujourd'hui, je vous dévoile ma vision singulière de cette merveille volante. Inspirée par les notions de vitesse et d'accélération, cette sculpture évoque le dialogue entre la rigueur mécanique et la grâce aérienne.

Mon approche artistique a été guidée par l'idée de capturer l'élan cinétique et la sensation de liberté que l'on ressent dans les cieux.

Chaque courbe, chaque ligne de «Rafale» a été délibérément conçue pour évoquer un mouvement figé dans l'instant, comme si cet avion puissant était en plein décollage, prêt à bondir vers de nouvelles hauteurs de représenter les plaques comme si elles étaient projetées en arrière ajoute au sentiment de mouvement qu'il provoque.



La **transparence** et le jeu avec les perspectives guident cette création, invitant l'observateur à parcourir chaque angle pour découvrir une vision inédite de l'avion. Le choix des matériaux est crucial dans la fabrication de cette œuvre d'art. L'acier inoxydable microbillé, symbole de résistance et de force mécanique, se mêle harmonieusement au précieux rendu poli miroir, représentant l'élégance et la fluidité des mouvements aériens.

Le choix de représenter les propulseurs dans la même matérialité que le socle laisse disparaître les éléments qui soutiennent l'avion. Cette alliance entre deux mondes contraires offre une dimension nouvelle à la sculpture. Les formes tranchantes d'acier inoxydable évoquent la radicalité des éléments mécaniques de l'avion.



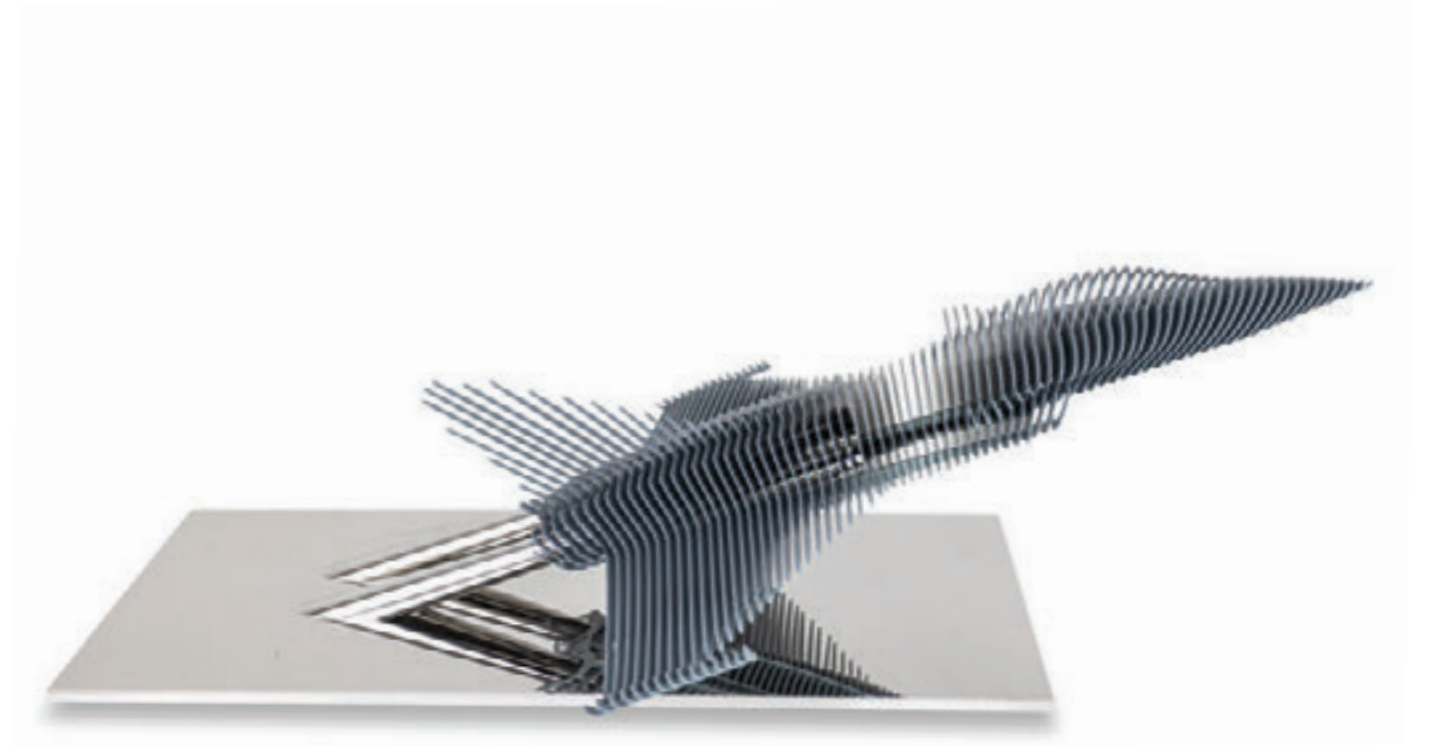
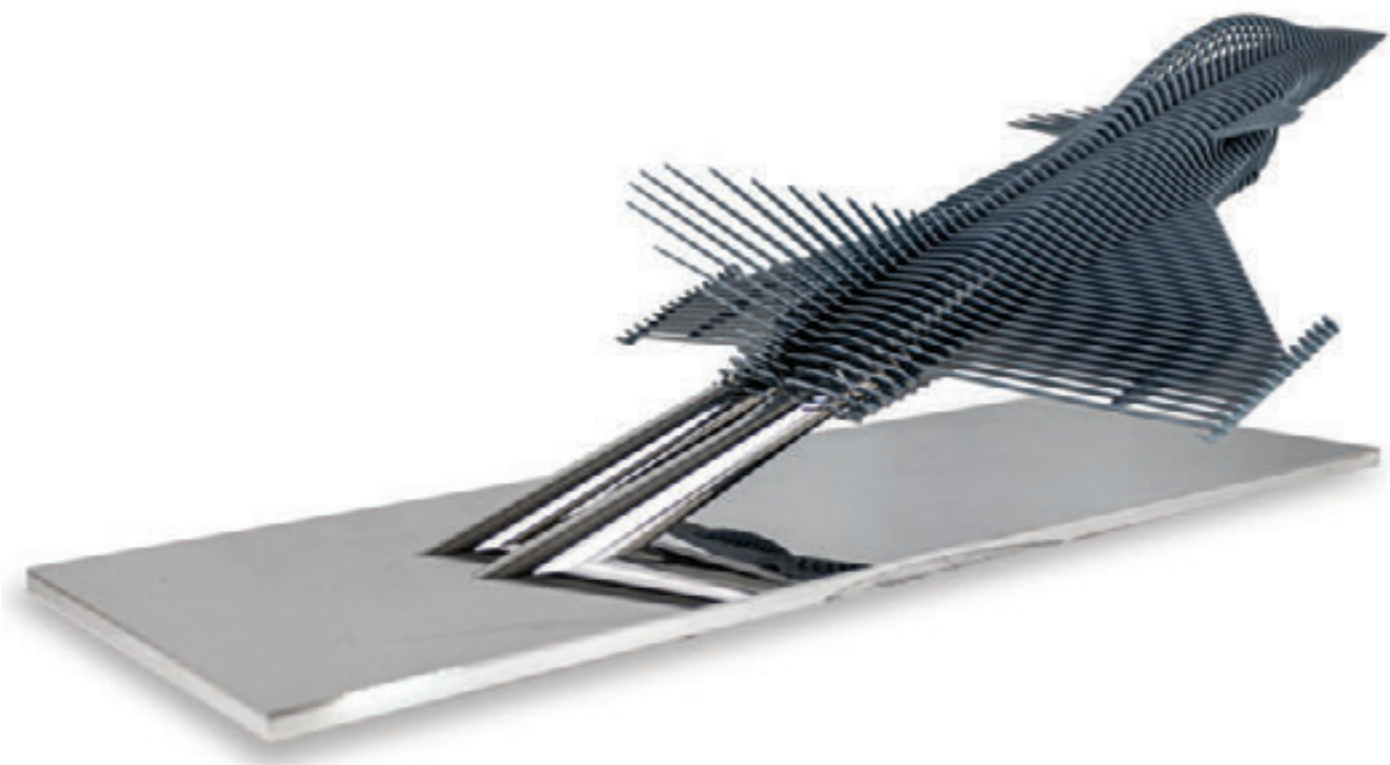

RAFALE

Le Rafale s'impose comme un avion de chasse qui s'inscrit dans le ciel, cette sculpture s'intègre harmonieusement dans son espace, jouant avec la lumière naturelle pour créer une **expérience sensorielle et physique** différente pour chaque spectateur. Ainsi, au-delà de la simple représentation de l'avion de chasse Rafale, le Rafale transcende les notions de vitesse et d'accélération pour capturer l'essence même du mouvement dans l'immobilité.





CONCORDE

Cette sculpture du Concorde est une ode étonnante à ce **monument de l'innovation aéronautique et de l'excellence technique**. Grâce à un jeu minutieux de plaques de métal disposées dans une forme fluide et élégante, l'œuvre évoque **l'élégance aérodynamique de l'avion supersonique**. Chaque plaque positionnée avec précision reflète la capacité du Concorde à défier les limites, symbolisant la vitesse, la précision et la modernité. La sculpture capture la silhouette emblématique de l'avion, **avec son nez pointu et ses ailes larges, mettant en valeur à la fois le mouvement et l'aérodynamisme**. Montée sur une base polie, la réflexion de la sculpture ajoute de la profondeur, suggérant l'impact durable du Concorde sur la technologie et les voyages. **La sculpture incarne un hommage au vol qui invite les spectateurs à découvrir l'héritage du Concorde sous un angle nouveau et dynamique.**

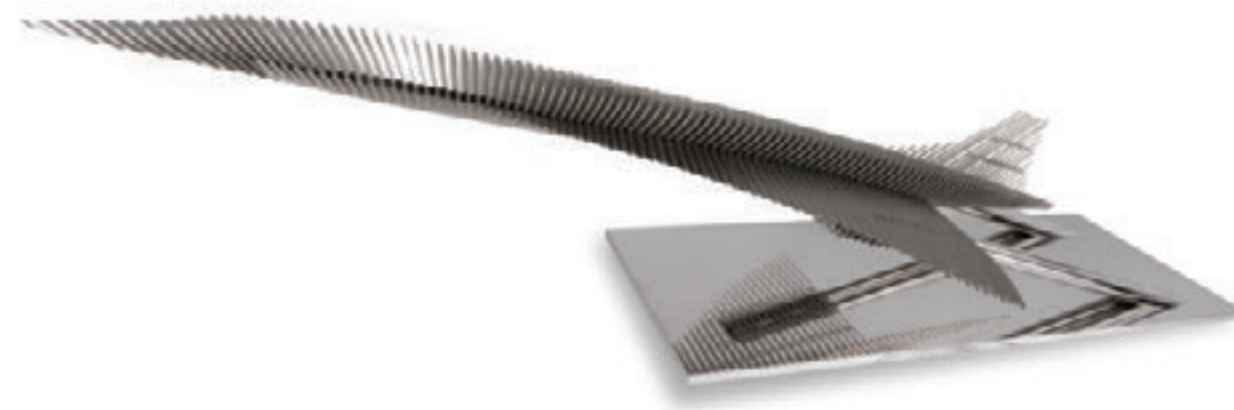



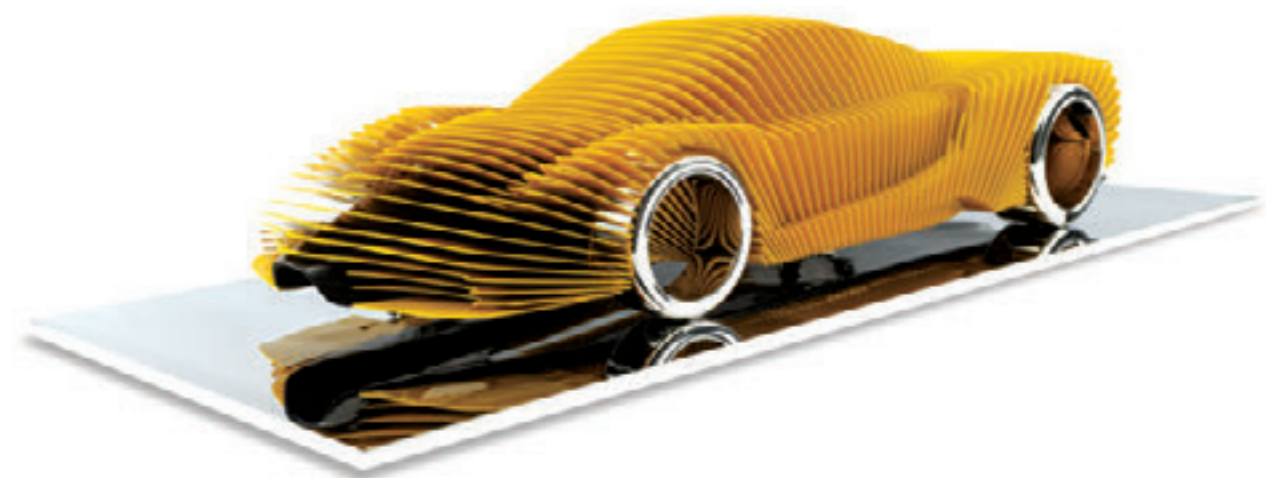

ENZO

Pour mon interprétation de la Ferrari Enzo, j'ai voulu franchir une **étape importante** dans ma manière de construire mes sculptures.

C'est la première fois que j'intègre une **pièce en fibre de carbone**, qui constitue l'ossature principale sur laquelle viennent s'orienter les plaques de métal.

Cette structure légère, rigide et profondément **liée à l'univers de Ferrari**, m'a permis d'aborder la Enzo avec une **toute nouvelle approche du jeu avec la matière**. L'ensemble crée un **dialogue matière contre matière** : la **profondeur glacée du carbone** contraste avec les **reflets métalliques**, donnant à la sculpture un **relief inédit**.



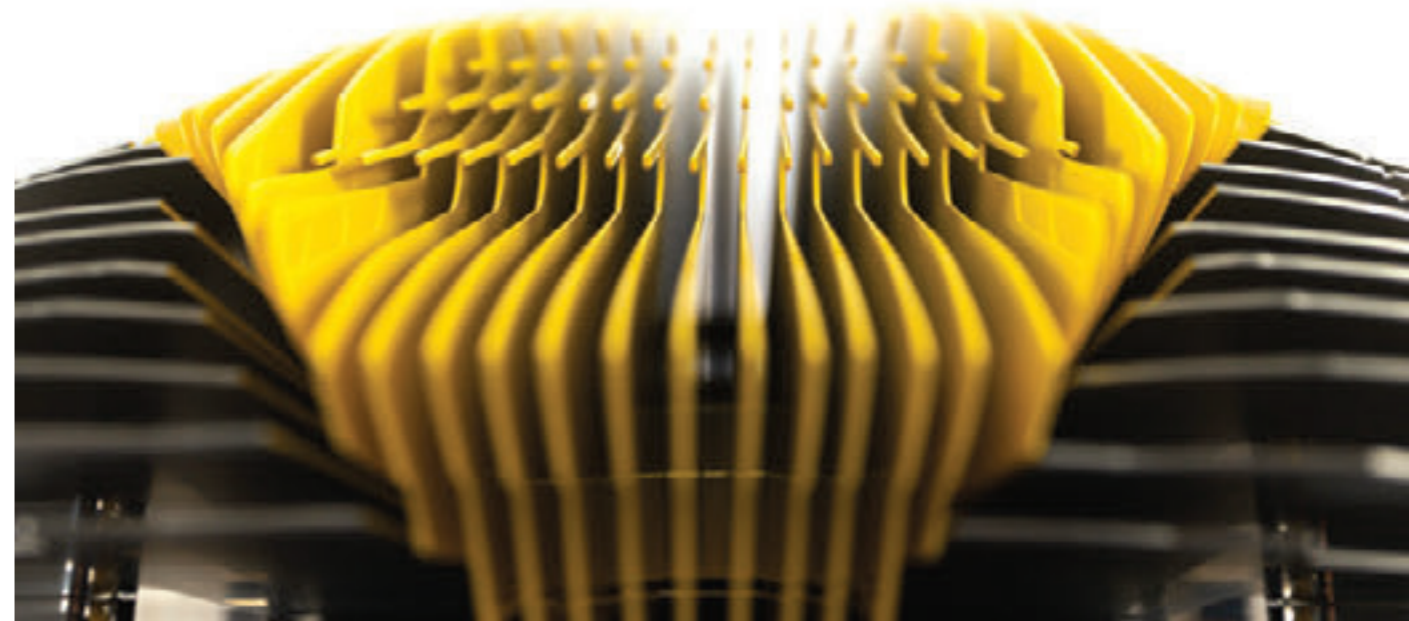
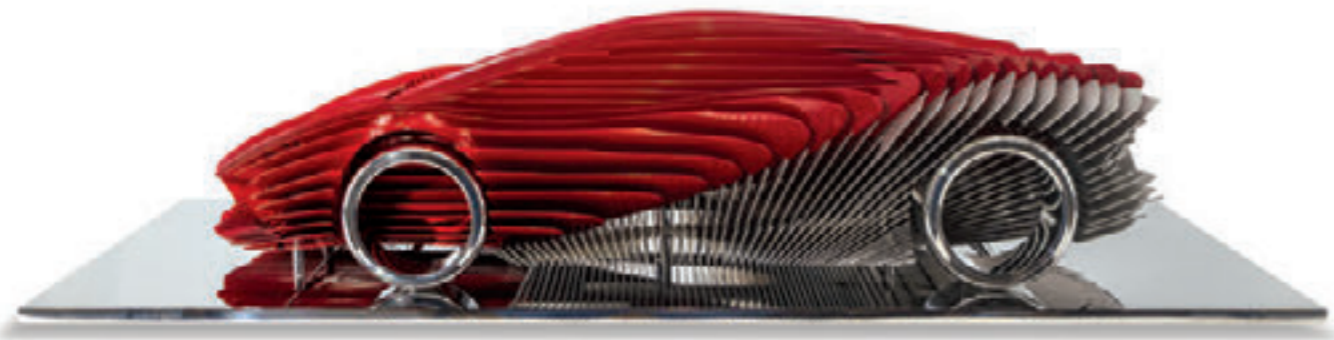
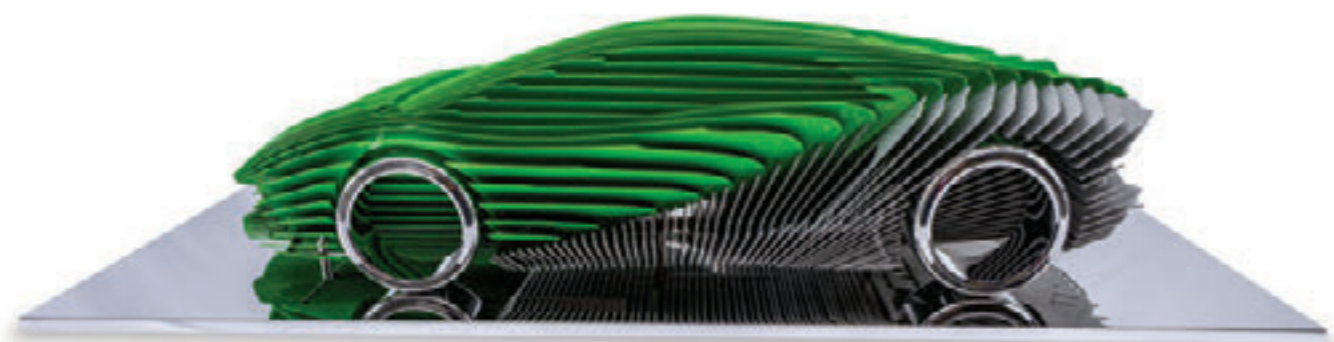

AVENTADOR

La Lamborghini Aventador représente l'apothéose du V12 atmosphérique pur, **dernière gardienne** d'une lignée mythique. Monument à la gloire de l'ère thermique, l'Aventador est une sculpture roulante où chaque surface **semble taillée par le vent**. Cette œuvre présente une singularité exceptionnelle : **son traitement bicolore** transcende sa sculpture traditionnelle. Les deux teintes s'entrelacent et **dialoguent**, créant une tension visuelle qui amplifie le dynamisme des formes. Sous certains angles, les couleurs **semblent se fondre**, sous d'autres, elles s'affrontent, offrant au spectateur une expérience visuelle en constante évolution.

REVUELTO

La **Lamborghini Revuelto** marque l'entrée de la marque dans l'ère hybride, première supercar électrifiée de Sant'Agata. Elle conjugue un V12 atmosphérique à trois moteurs électriques, redéfinissant les limites de la performance avec plus de 1000 chevaux. Dans ma sculpture, j'ai voulu capturer **cette dualité entre tradition et innovation**. Les lignes acérées se déploient comme des **lames longitudinales**, évoquant l'énergie de son design. Les surfaces se fragmentent et se recomposent, créant un jeu d'ombres et de lumières qui traduit cette métamorphose vers l'électrification sans compromis sur **l'émotion pure**.

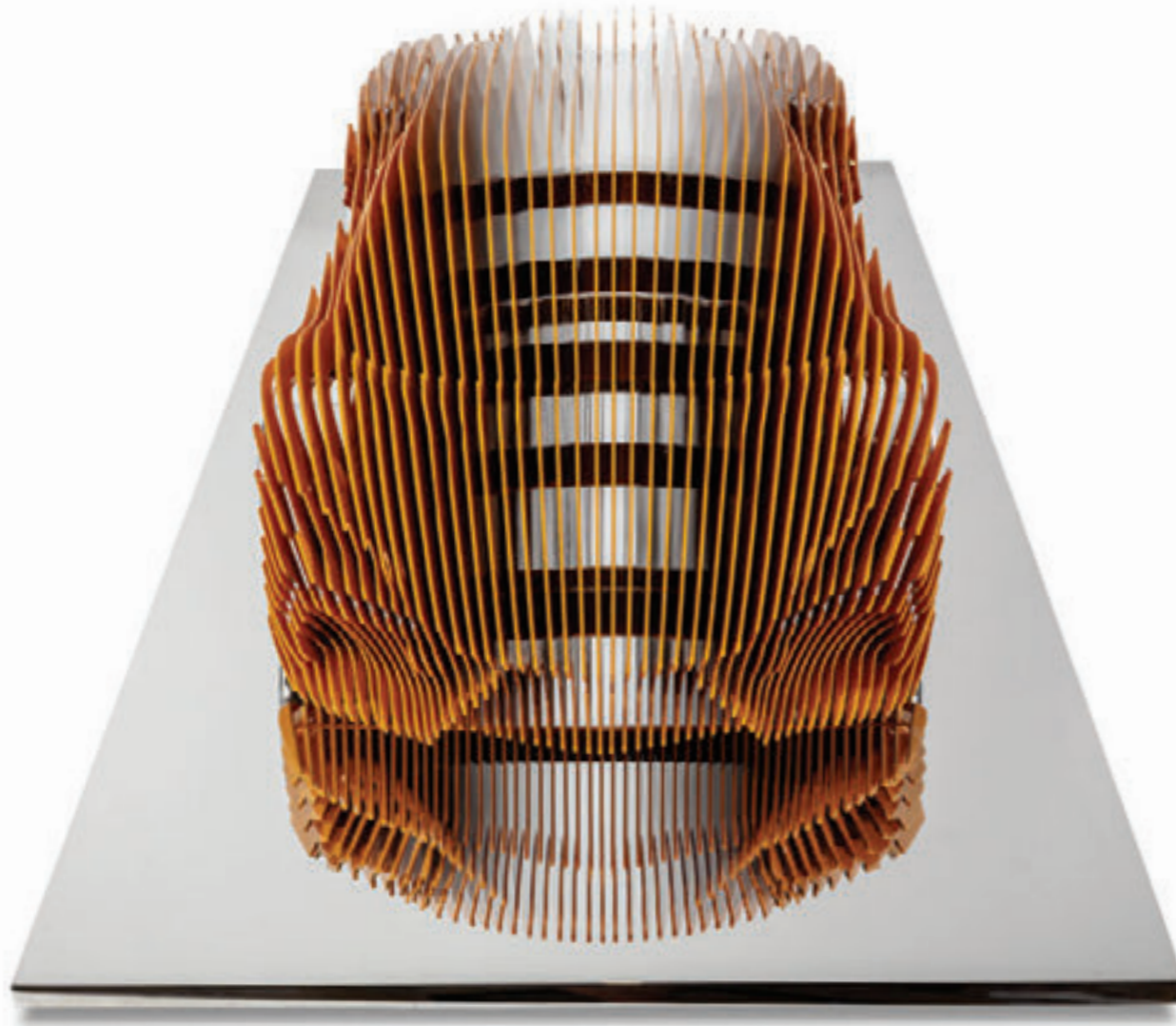
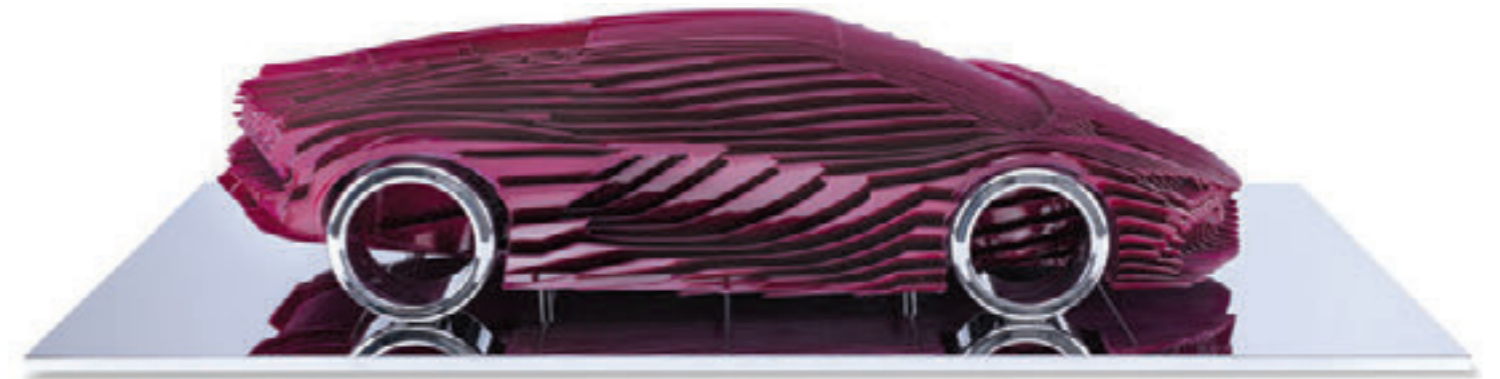

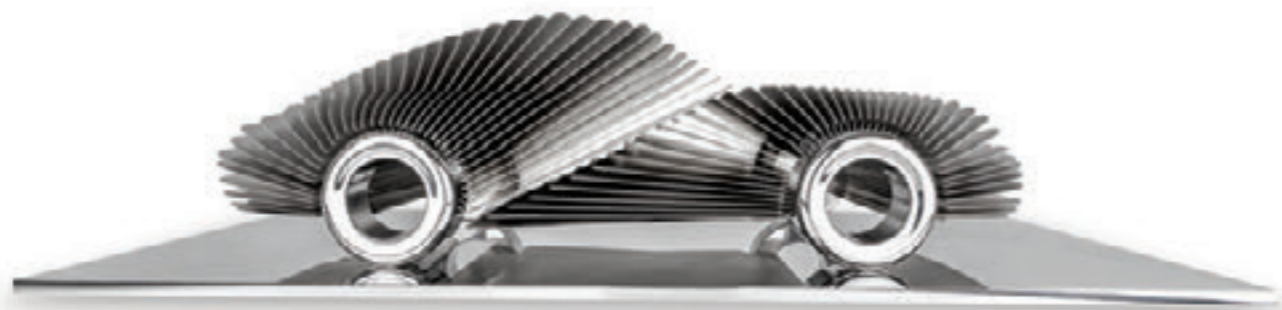

993

Cette sculpture est une histoire visuelle qui résume l'esprit de la Porsche 993. Les lignes épurées, **la silhouette unique et l'équilibre entre l'héritage et l'innovation** servent de langage artistique à ce projet. Il ne s'agit pas seulement de capturer la forme physique, mais d'incarner l'essence d'une Porsche qui a laissé une **marque indélébile** dans l'histoire de l'automobile. Dernière Porsche de série à avoir un moteur refroidit par air, elle marque la fin d'une époque mais également le passage à une nouvelle ère. C'est également le cas pour ma sculpture car c'est une nouvelle technique que j'ai baptisé: "**Solaire**" qu'elle inaugure. L'élaboration de cette représentation implique une réflexion sur chaque courbe. C'est avec

des proportions minutieusement façonnées, que les deux ensembles de plaques **se reflètent** pour symboliser non seulement une voiture, mais aussi une philosophie automobile. La sculpture cherche à traduire cette dualité - **une fusion du charme classique et de la performance moderne**. Elle devient mon hommage artistique à un véhicule qui se situe à l'intersection de la tradition et de l'innovation. Cette sculpture invite les spectateurs à découvrir la Porsche 993 de manière dynamique et inédite grâce à ces deux ensembles de plaques positionnés de manière solaire. Les deux ensembles s'emboîtent sans se toucher, comme deux engrenages coopérant qui illustrent la mécanique de précision que propose Porsche.

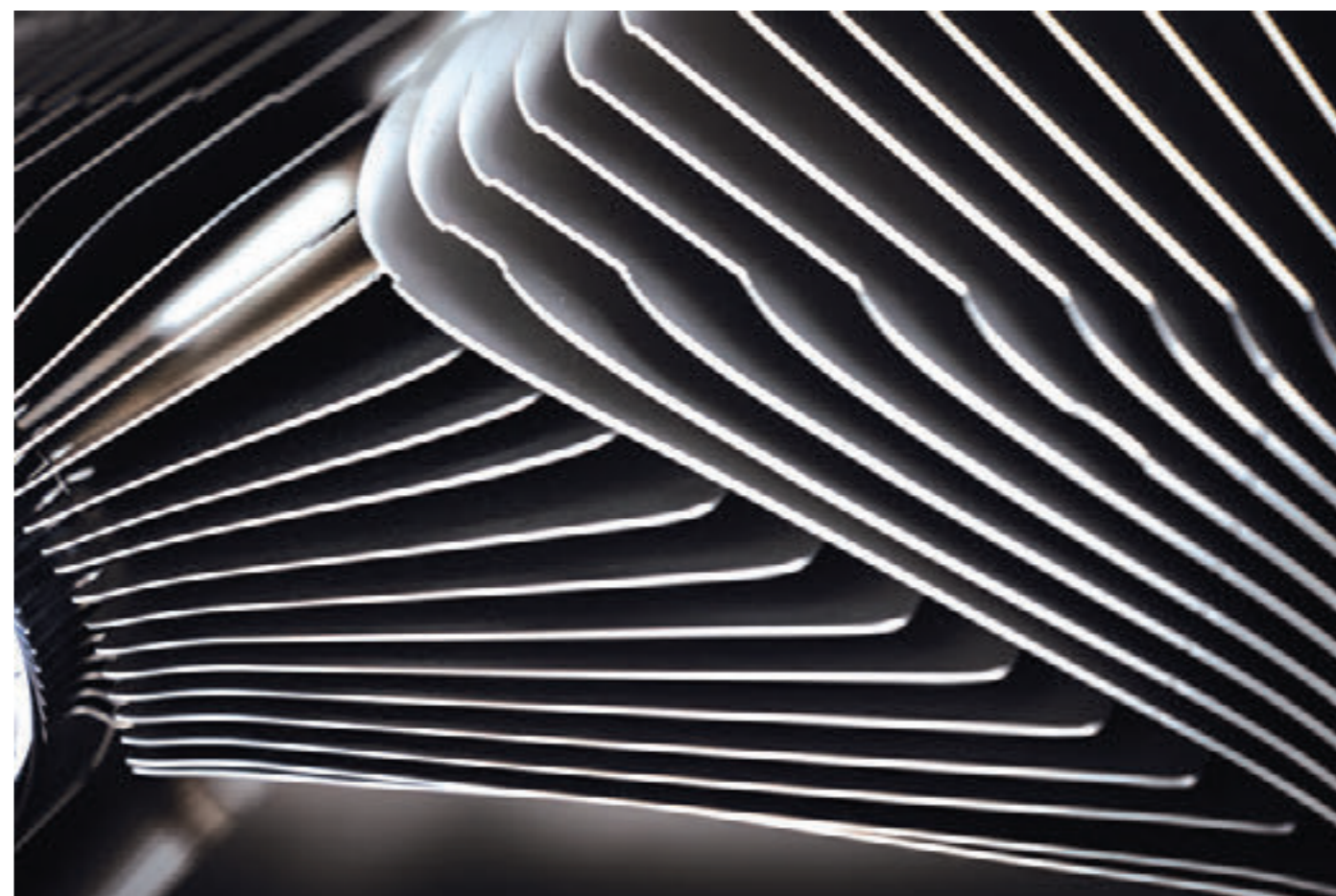

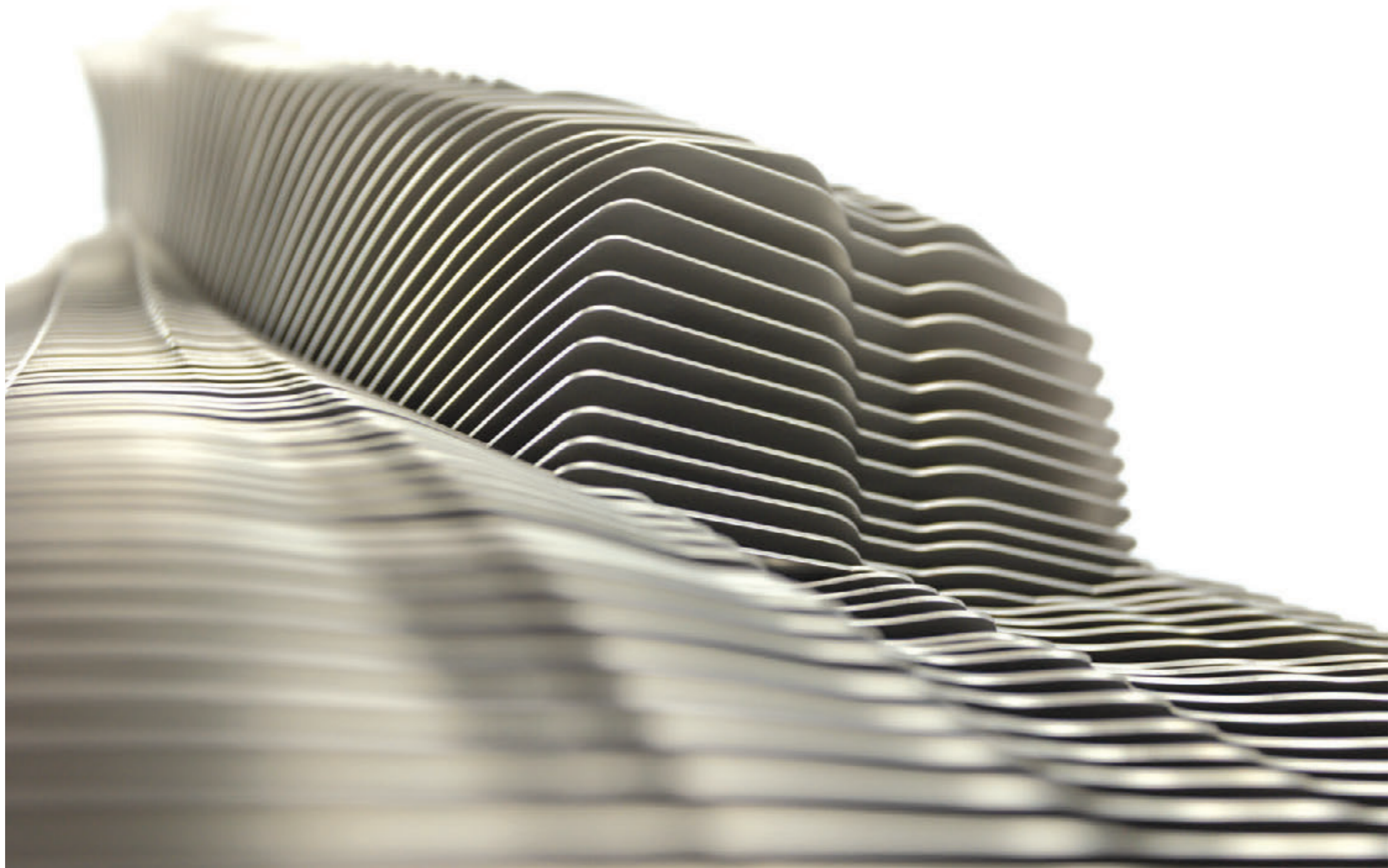

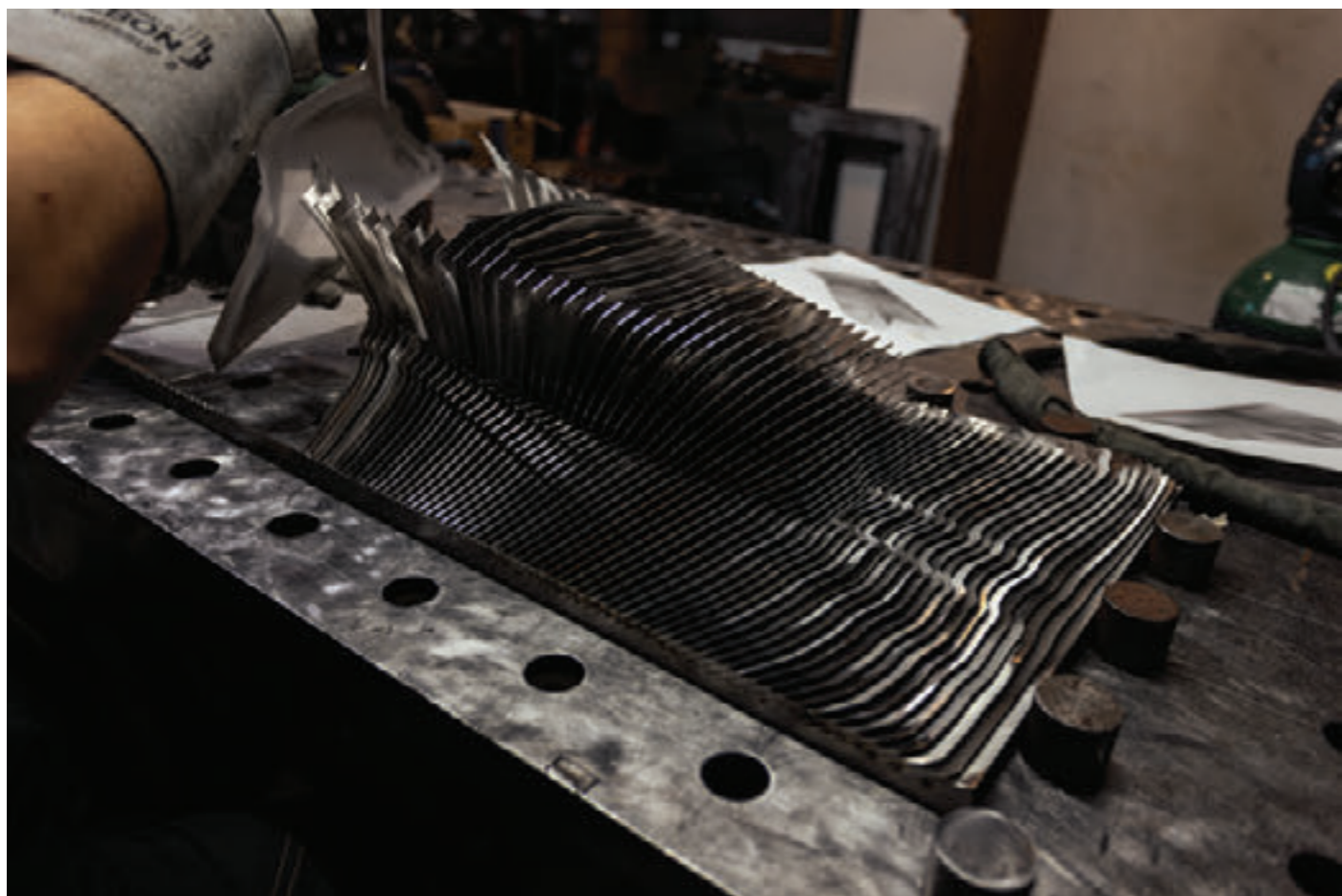

RIVA 2025

Pour cette nouvelle et **troisième interprétation** du mythique Riva, j'ai souhaité explorer une voie totalement différente. Après deux versions mêlant bois précieux et acier, je présente pour la première fois un **Riva entièrement** en acier inoxydable, une matière unique qui redéfinit l'équilibre de la pièce.

Le passage au tout-métal a transformé ma manière d'aborder cette **silhouette iconique**. Les plaques d'acier, sculptées dans la largeur, renforcent le caractère élancé du runabout et les vagues sculptées dans le socle évoquent les jeux de **la lumière sur l'eau**. **La transparence** s'invite entre les lames, laissant apparaître une proue presque flottante, comme suspendue.

Cette troisième version est la plus épurée: **elle assume une lecture plus contemporaine** du Riva, où la matière devient décor. **Le métal, brut ou poli**, remplace le bois sans trahir son élégance; il en propose une vision plus graphique.

Photos ci après du premier prototype

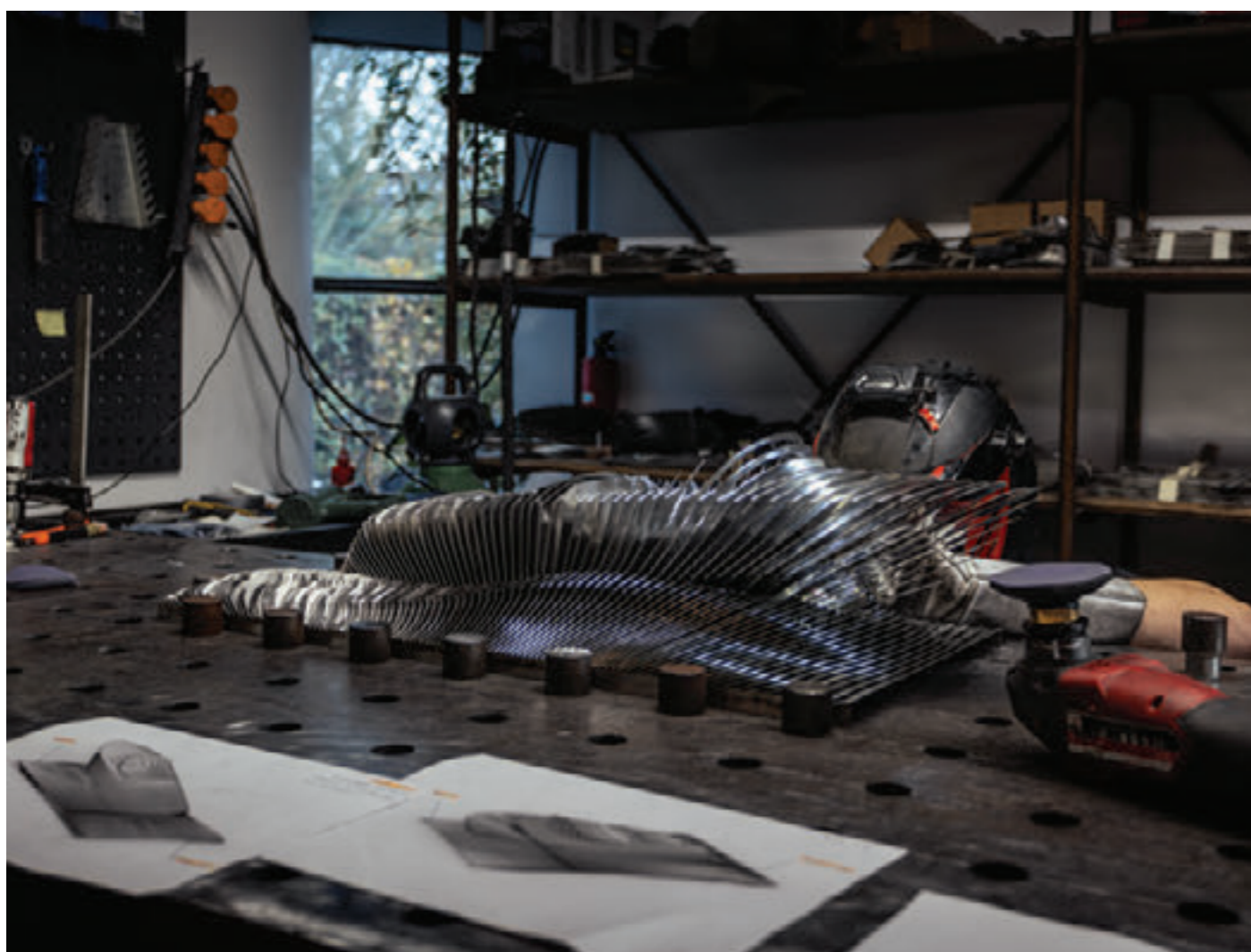



TYPE G

Pour cette interprétation de la Porsche Type G, j'ai travaillé autour d'une **double séquence** de plaques de métal afin de révéler autrement **la tension et l'équilibre** de ce modèle iconique. Deux mouvements coexistent dans la sculpture : **l'un, plus dense et structurant, affirme la silhouette** ; **l'autre, plus ouvert, libère progressivement la matière.**

Ces deux séquences se répondent et créent une lecture **cinématique** du modèle. Selon l'angle d'observation, la Type G se précise ou s'efface, laissant **la lumière sculpter les pleins et les vides.**

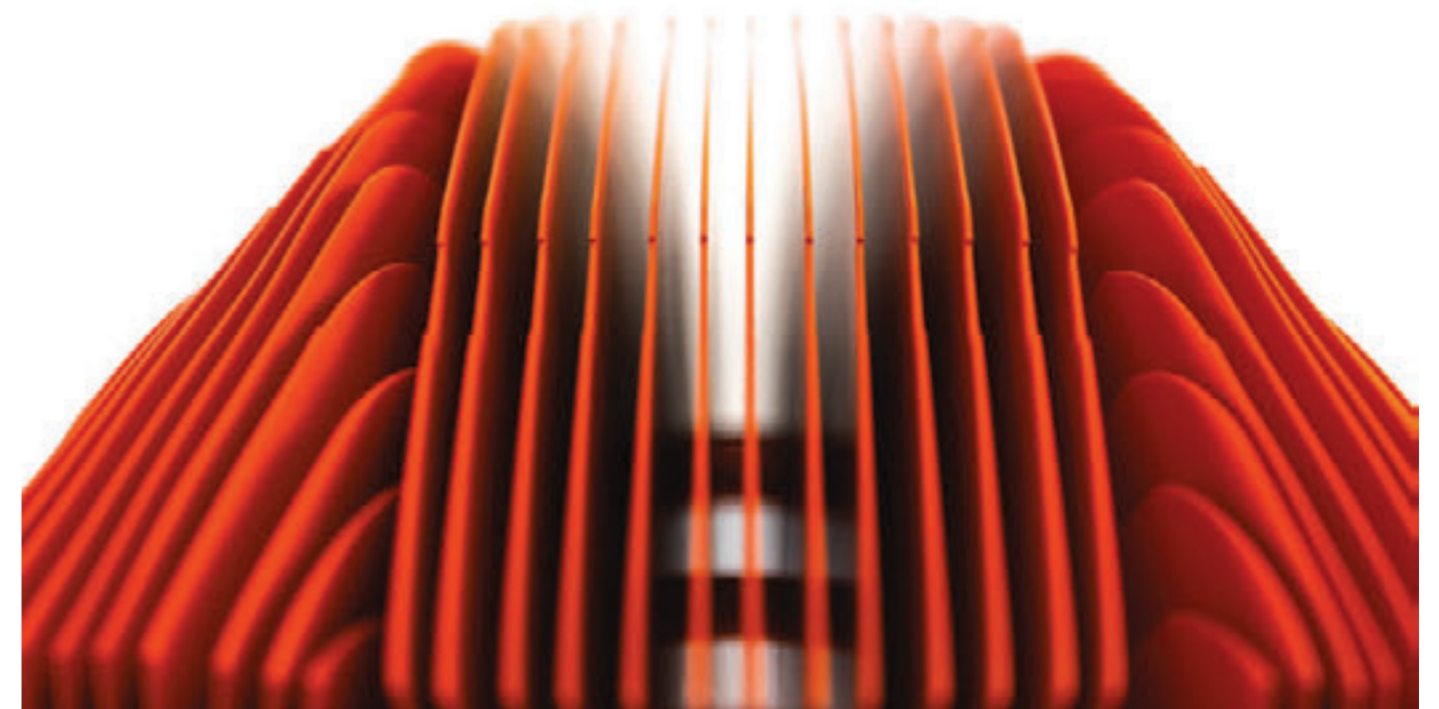



964

Pour cette nouvelle sculpture inspirée de la Porsche 964, j'ai travaillé avec **deux séquences de plaques** qui se répondent et sculptent le mouvement. L'une, dense, affirme la silhouette iconique de la 964 ; l'autre, plus ouverte, libère la matière et crée un effet d'accélération.

Entre **pleins et vides**, la lumière révèle une lecture cinétique : la voiture apparaît, disparaît, respire.

Cette 964 en double séquence devient alors moins une reproduction qu'une interprétation du dynamisme et de **l'élégance qui définissent ce modèle mythique**.

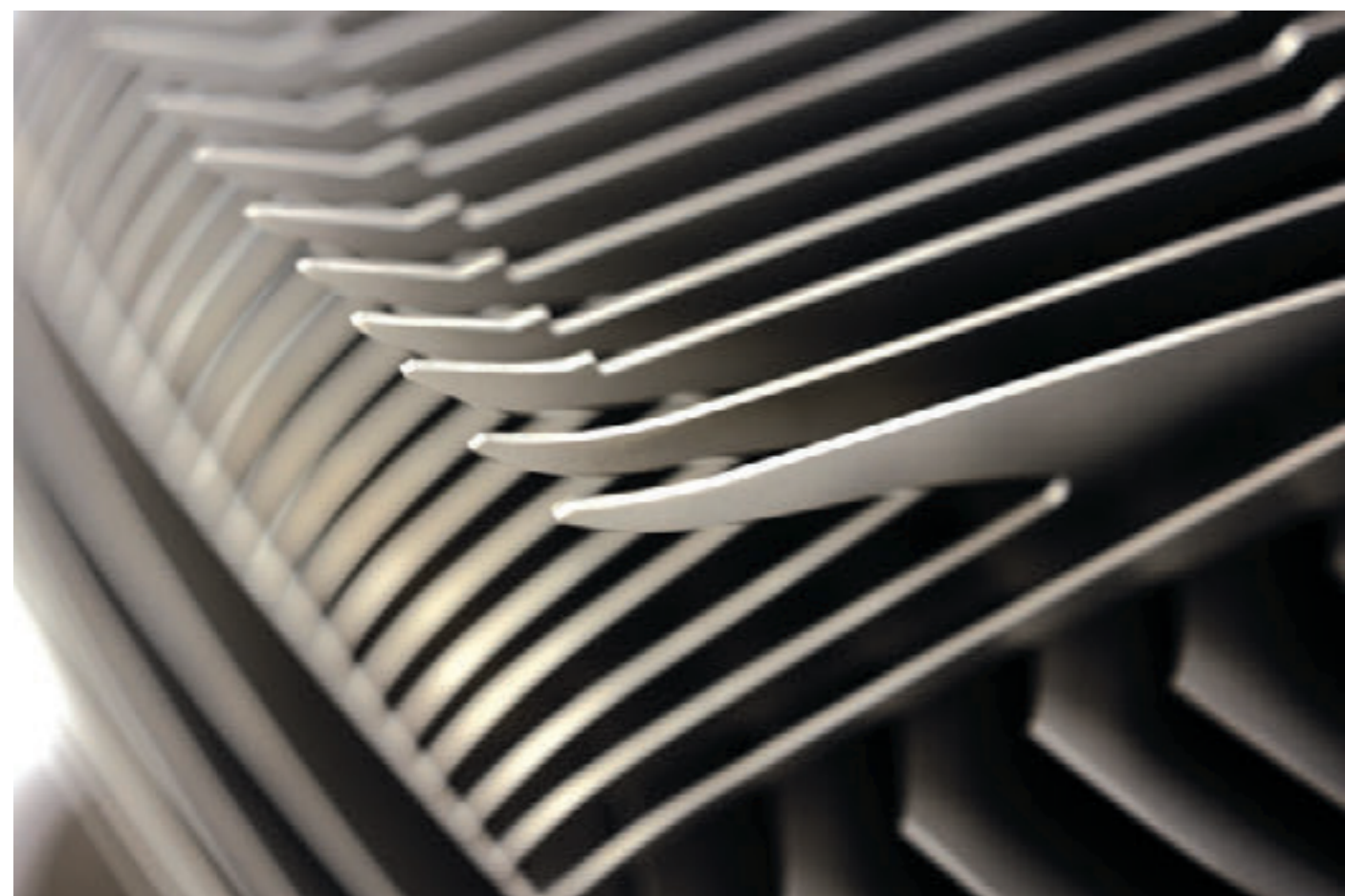

J CLASS

Avec cette nouvelle œuvre, j'explore pour la première fois **l'univers de la voile** en proposant mon interprétation des légendaires bateaux de la J Class.

Leur élégance et leur présence sur l'eau m'ont immédiatement inspiré une **sculpture où la légèreté rencontre la tension des lignes.**

Réalisée en acier inoxydable microbillé, cette pièce s'articule autour d'une **succession de lames métalliques** qui reprennent l'élan d'une voile gonflée par le vent. Leur déploiement vertical crée une **dynamique ascendante**, traduisant la puissance et la finesse propres à ces **voiliers iconiques.**

Pour la première fois, j'ai choisi de sculpter également l'océan. Le socle **devient un relief métallique animé de légères ondulations**, évoquant le rythme des vagues. Cette intégration permet d'inscrire le voilier dans son élément naturel et renforce l'impression de mouvement, comme figé dans un instant de navigation.

À travers ce Voilier J Class, je poursuis ma recherche : donner à une sculpture immobile la sensation d'un mouvement réel, en capturant l'élégance et la dynamique de ces bateaux mythiques qui ont **marqué l'histoire de la voile.**

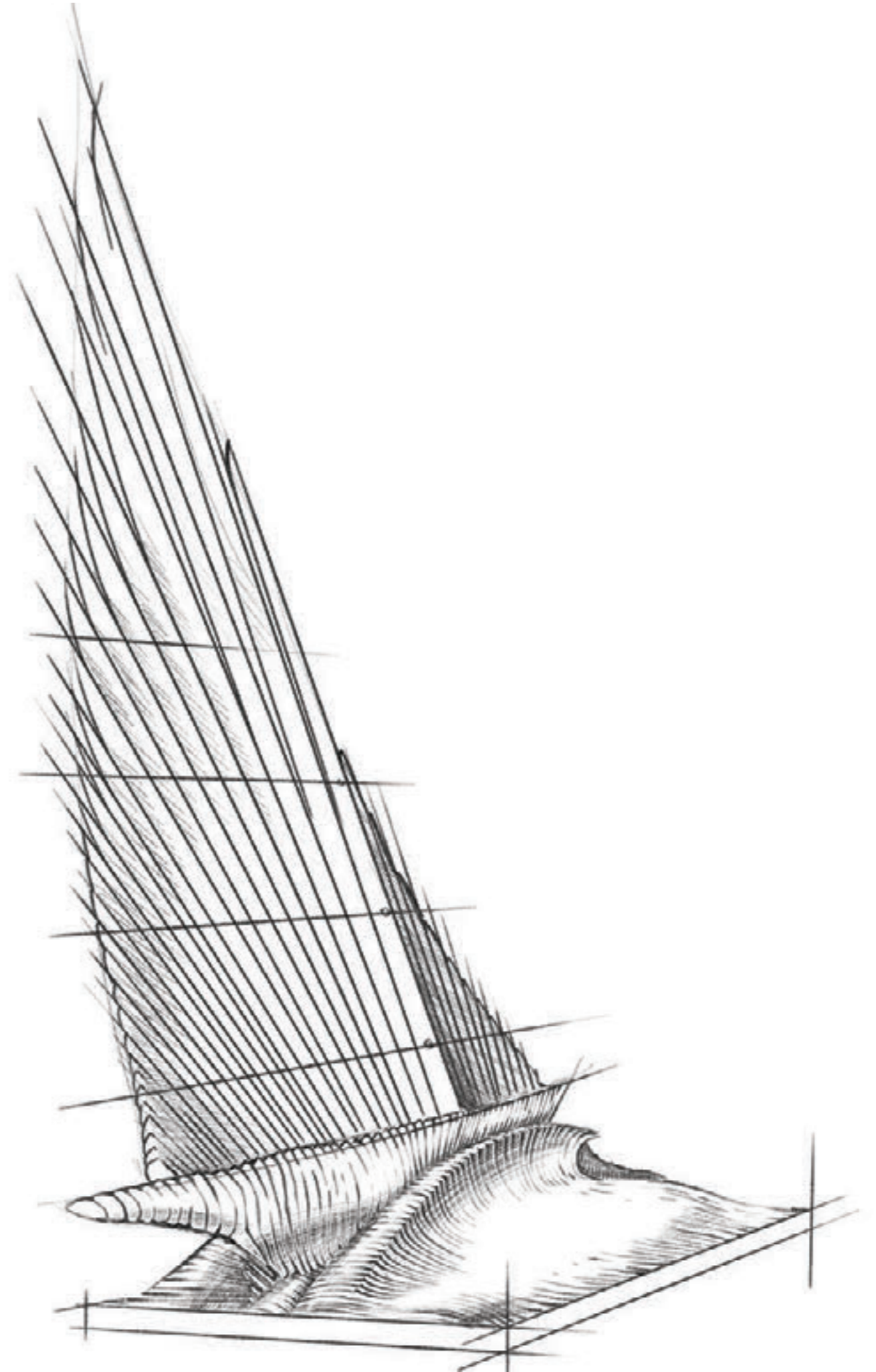

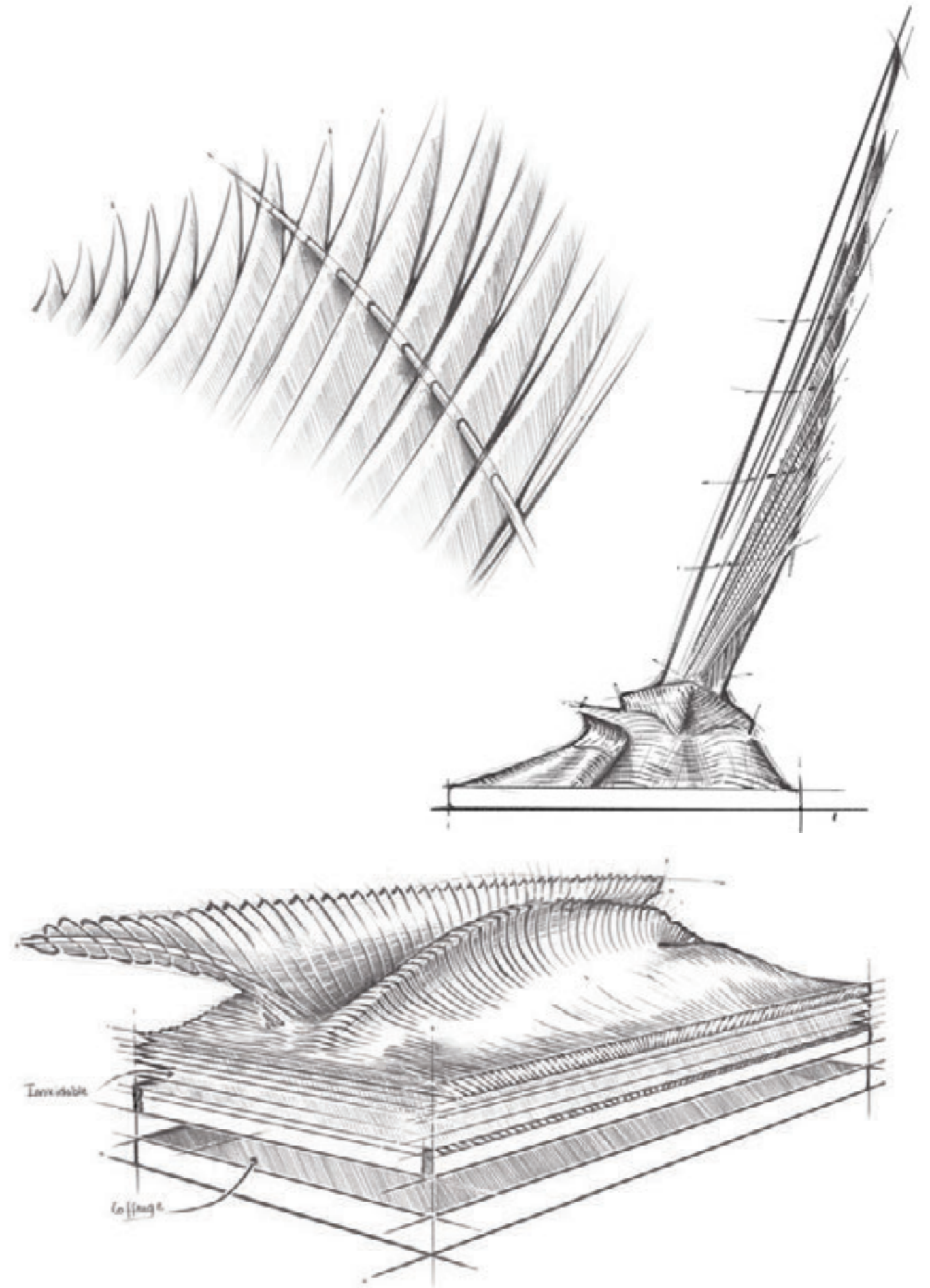



CATAMARAN AC72

Pour cette sculpture inspirée du catamaran AC72, j'ai cherché à traduire la radicalité de ces voiliers conçus pour voler au-dessus de l'eau. J'ai travaillé avec deux finitions, le noir laqué et l'acier inoxydable, afin de créer un contraste graphique fort et souligner les lignes tendues de la structure.

La base devient un paysage sculpté : j'ai choisi d'y représenter les vagues et les foils, éléments clés de la performance, pour figer l'instant où le bateau s'élève et quitte la surface de la mer.

Cette œuvre est une évocation du passage entre deux états, entre glisse et envol, où la vitesse devient une sensation plus qu'une forme.

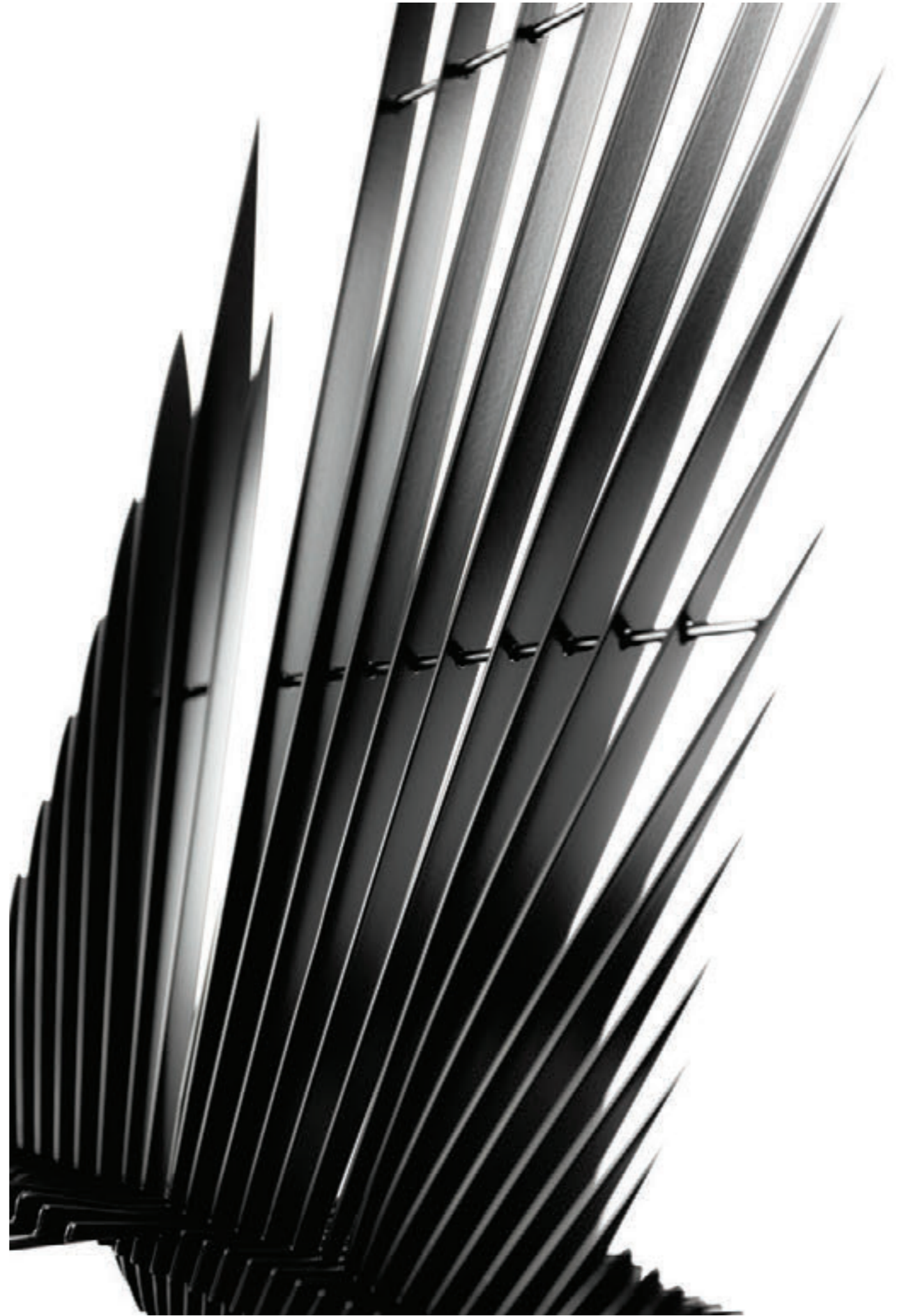
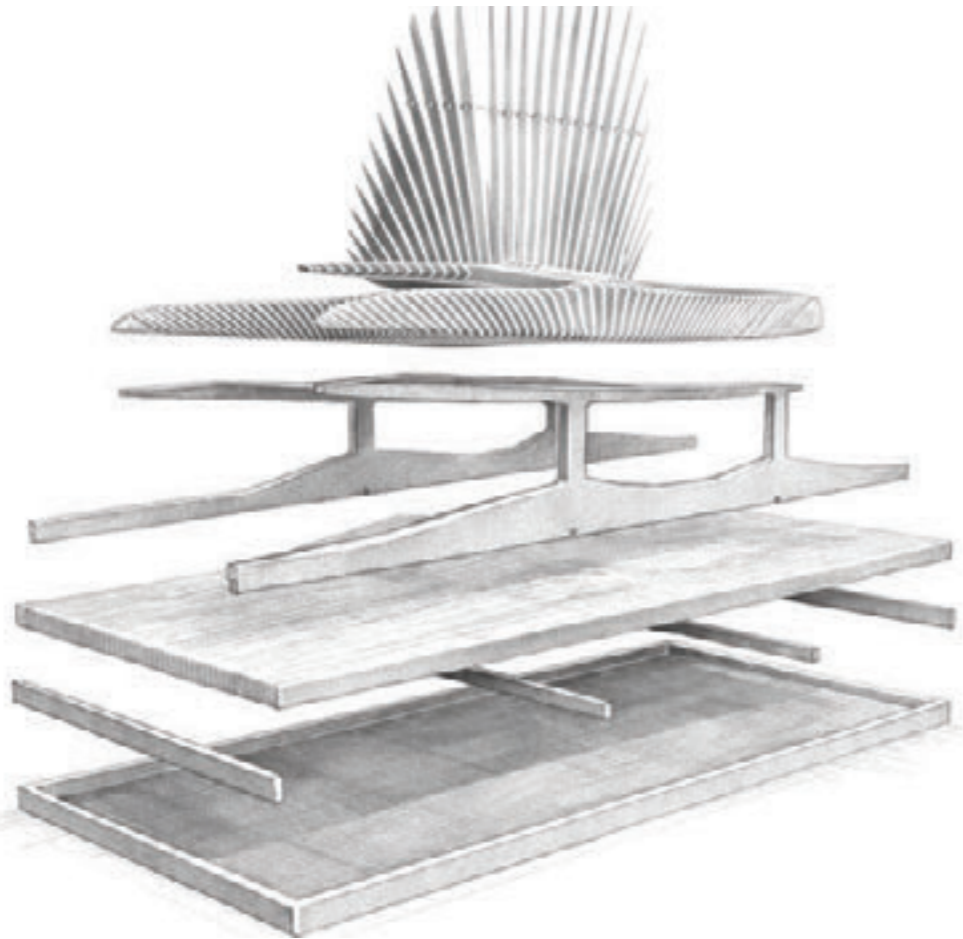
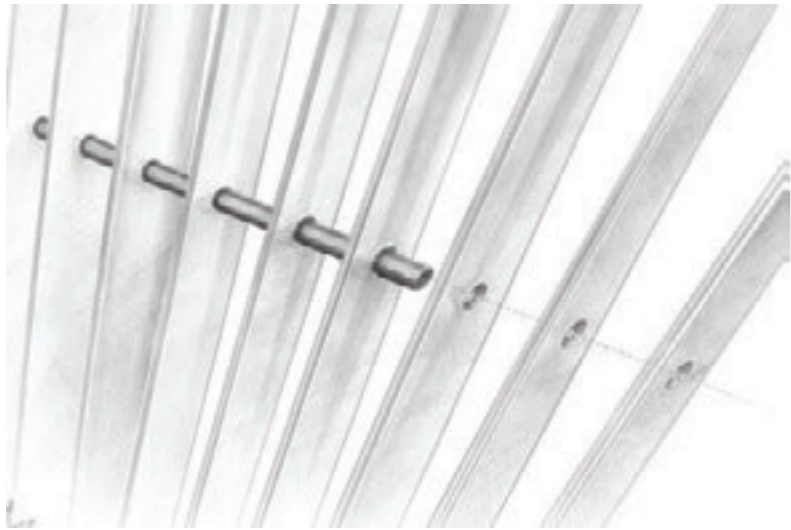
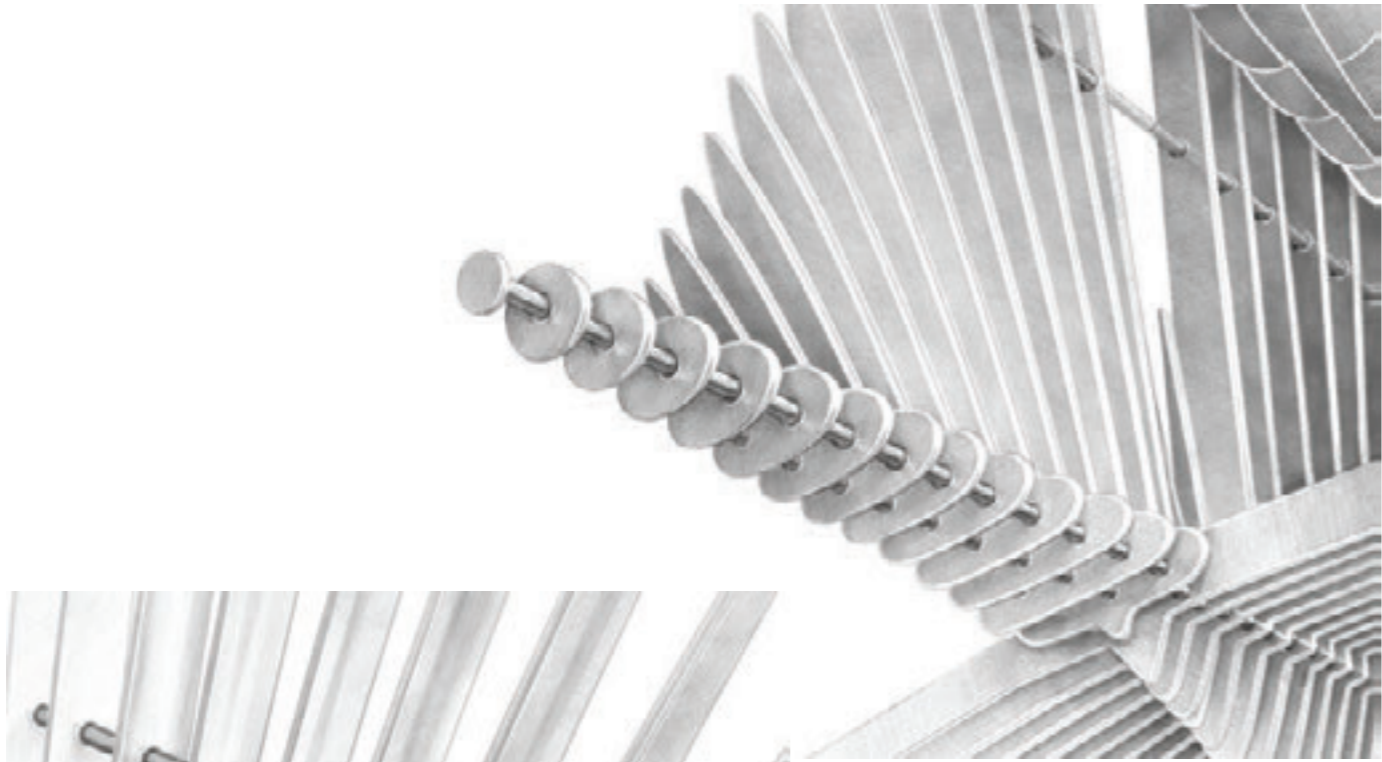

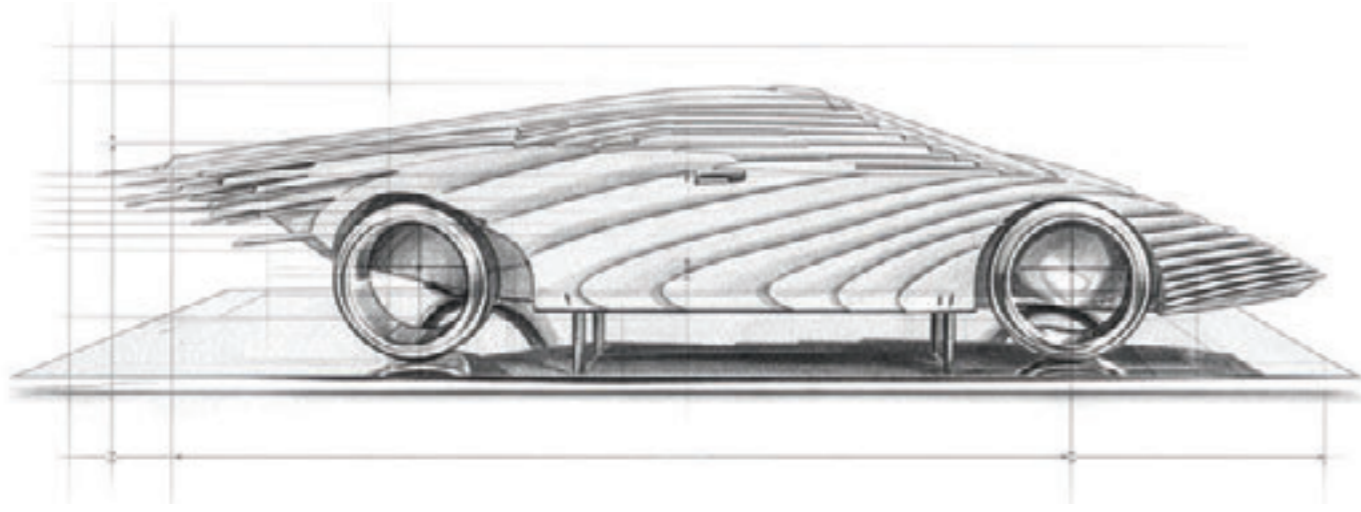

VITESSE : LA COUNTACH RÉINVENTÉE

Depuis mes débuts, une obsession guide mon travail : capturer la vitesse et le mouvement dans des sculptures qui sont, par nature, complètement statiques. Cette recherche m'a mené à travers différentes explorations techniques et esthétiques, des roues ovalisées de mes premières œuvres jusqu'à la série Streamline qui mimait l'esthétique des souffleries. Aujourd'hui, je franchis une nouvelle étape avec la série «VITESSE», et c'est avec la mythique Lamborghini Countach que je choisis d'inaugurer ce nouveau chapitre.

UNE ICÔNE RADICALE

La Lamborghini Countach est certainement une des supercars les plus emblématiques de l'histoire automobile. Elle est aussi largement reconnue comme ayant révolutionné le design automobile dans les années 70. Avec ses lignes radicales, son design futuriste et sa silhouette angulaire, la Countach a marqué une rupture totale avec tout ce qui existait auparavant. Choisir la Countach pour lancer la série «VITESSE» n'était pas un hasard : c'est un hommage à ce design intemporel.

L'INSPIRATION DU FLOU DE VITESSE

Mon approche artistique pour cette série a été guidée par une observation : le flou de mouvement en photographie automobile. Ces images des 24 Heures du Mans où les voitures deviennent des traînées d'énergie pure m'ont toujours fasciné. Quand un photographe capture une voiture lancée à pleine vitesse avec une vitesse d'obturation lente, la voiture se transforme en stries de couleur et de lumière. Cette technique photographique capture l'essence même de la vitesse d'une manière que l'œil humain ne peut saisir dans l'instant. Elle révèle quelque chose de presque mystique : le mouvement rendu visible, la vitesse devenue matière. J'ai voulu transposer cette sensation dans le métal, créer une sculpture qui évoque ce que l'œil perçoit lorsqu'une voiture passe devant lui à des vitesses irréelles. Cette sensation de traînée lumineuse m'évoque irrésistiblement le passage d'une étoile filante dans le ciel nocturne. Comme ces corps célestes qui traversent l'atmosphère en laissant une signature incandescente, la Countach lancée à pleine vitesse devient elle aussi un phénomène lumineux fugace. Cette analogie entre la supercar et la comète n'est pas fortuite : toutes deux incarnent une beauté éphémère, un instant de grâce où la matière se consume dans le mouvement.

L'ÉVOLUTION D'UNE TECHNIQUE

Tout a commencé avec ma première pièce : des roues ovalisées inspirées par l'univers des dessins animés et leurs perspectives folles et exagérées. Cette déformation visuelle, ce jeu avec la perception, posait déjà les bases de ma recherche. Puis j'ai créé un effet cinétique en espaçant les plaques de métal. Dans la poursuite de mes recherches j'ai arrangé les plaques suivant un éventail élaboré pour créer une sensation de légèreté, de transparence et renforcer l'effet cinétique. Ensuite, je donnais naissance à la série Streamline. Ces sculptures mimait l'esthétique des souffleries aérodynamiques, cette façon dont l'air épouse et contourne les formes automobiles. Avec «VITESSE», je pousse le concept encore plus loin. Pour ce modèle inspiré de la Countach, j'utilise une technique que j'ai développée : plus de plaques à l'avant qu'à l'arrière. Cette asymétrie délibérée amplifie la sensation de "rush aérodynamique" et crée l'illusion d'une machine qui fend l'air à vitesse maximale. Les lames qui forment la sculpture semblent se multiplier vers l'avant, comme si la voiture accélérât encore, capturant cet instant précis où la vitesse déforme la perception.

LA CONSTRUCTION DE L'ŒUVRE

Chaque courbe, chaque ligne a été délibérément conçue pour évoquer un mouvement figé dans l'instant, comme si cette supercar puissante était en pleine accélération, prête à bondir vers de nouvelles vitesses. L'alternance entre pleins et vides, entre reflets et matière, donne un dynamisme incroyable à la sculpture. Immobile, elle semble pourtant en mouvement et donne au spectateur une vue inédite dépendante de son point d'observation.

La volonté de légèreté s'exprime au travers des positionnements et inclinaisons des plaques, pour chacune d'elles différents. Cette disposition crée un effet de traînée, comme si la Countach laissait derrière elle une queue de comète, cette signature lumineuse que les étoiles filantes gravent momentanément dans le ciel. La sculpture capture cet instant cosmique où la machine terrestre rejoint le ballet céleste, où la vitesse automobile atteint une dimension quasi stellaire.

AU-DELÀ DE LA REPRÉSENTATION

Outre la technique et le rendu final, l'ambition de représenter l'esprit même de la vitesse automobile est au cœur de la démarche créative de cette œuvre. Cette sculpture n'est pas une simple représentation fidèle de la Countach, c'est une évocation de ce qu'elle représente : la puissance brute, l'audace du design, l'excès assumé.

Avec la série «VITESSE», je voulais aller au-delà de la simple évocation du mouvement que j'avais explorée dans mes séries précédentes. Je voulais capturer cette fraction de seconde où l'œil ne perçoit plus qu'une traînée, où la voiture devient pure énergie, où la frontière entre la machine et le mouvement s'efface.

Tout comme une étoile filante transforme un fragment de roche en spectacle lumineux le temps de sa traversée atmosphérique, la Countach dans ma sculpture se métamorphose en pure énergie visuelle. C'est cette alchimie que je cherche à capturer : l'instant où la voiture transcende sa nature mécanique pour devenir un phénomène lumineux, éphémère et absolu.»

Cette sculpture marque un nouveau jalon dans mon exploration de la vitesse et du mouvement. Elle ouvre la voie à de nouvelles possibilités, à de nouvelles interprétations de ces machines qui continuent de fasciner et d'inspirer. La série «VITESSE» ne fait que commencer, et avec elle, mon voyage à travers les icônes de l'automobile sportive se poursuit, toujours guidé par cette obsession première : sculpter la vitesse.

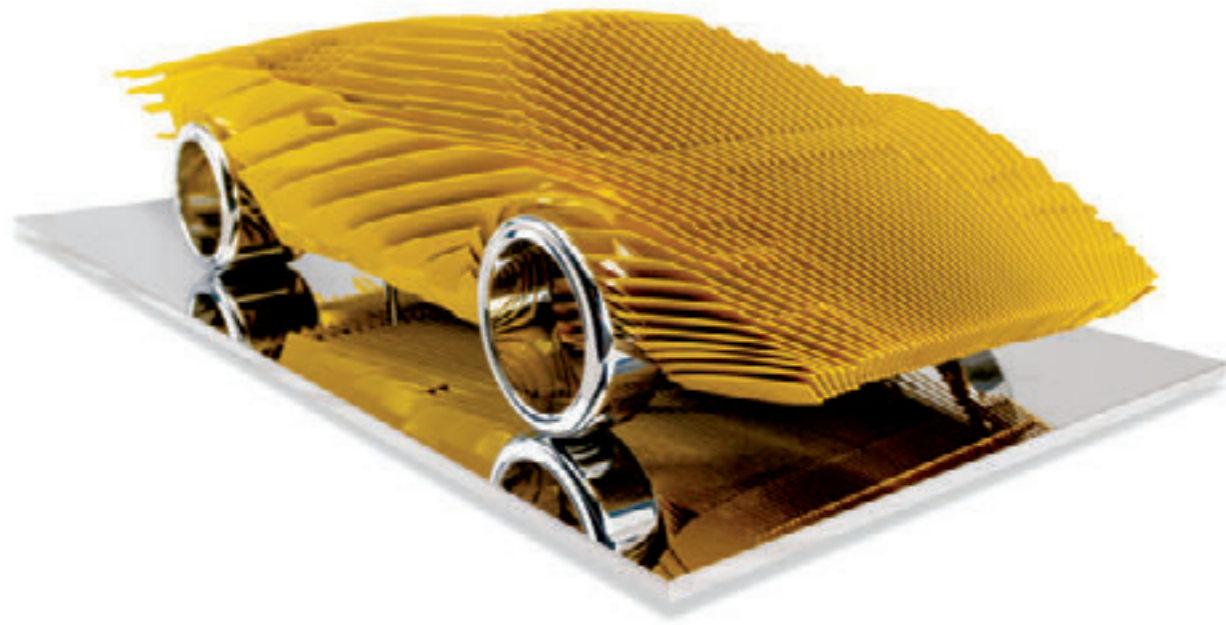

COUNTACH VITESSE

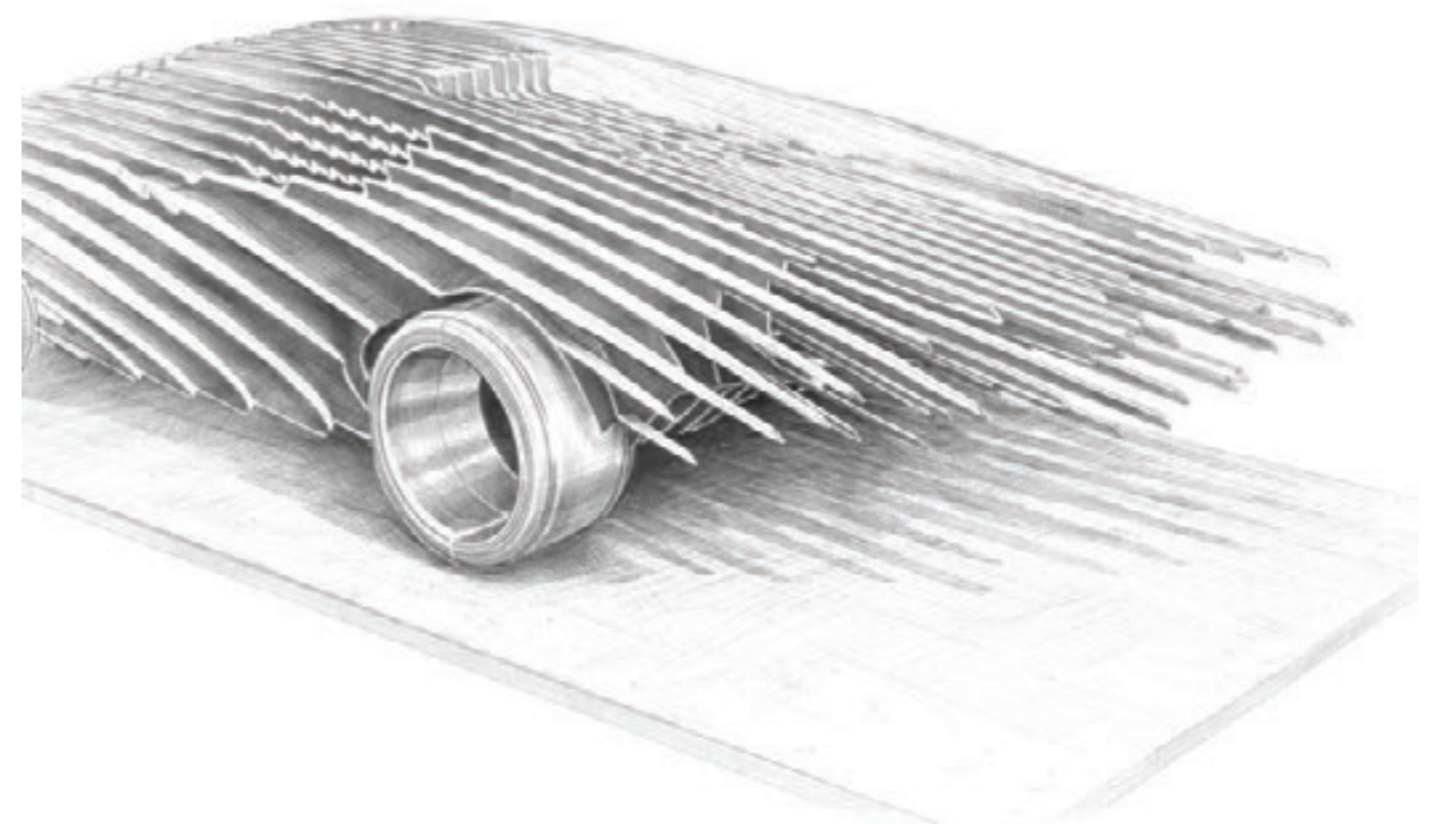
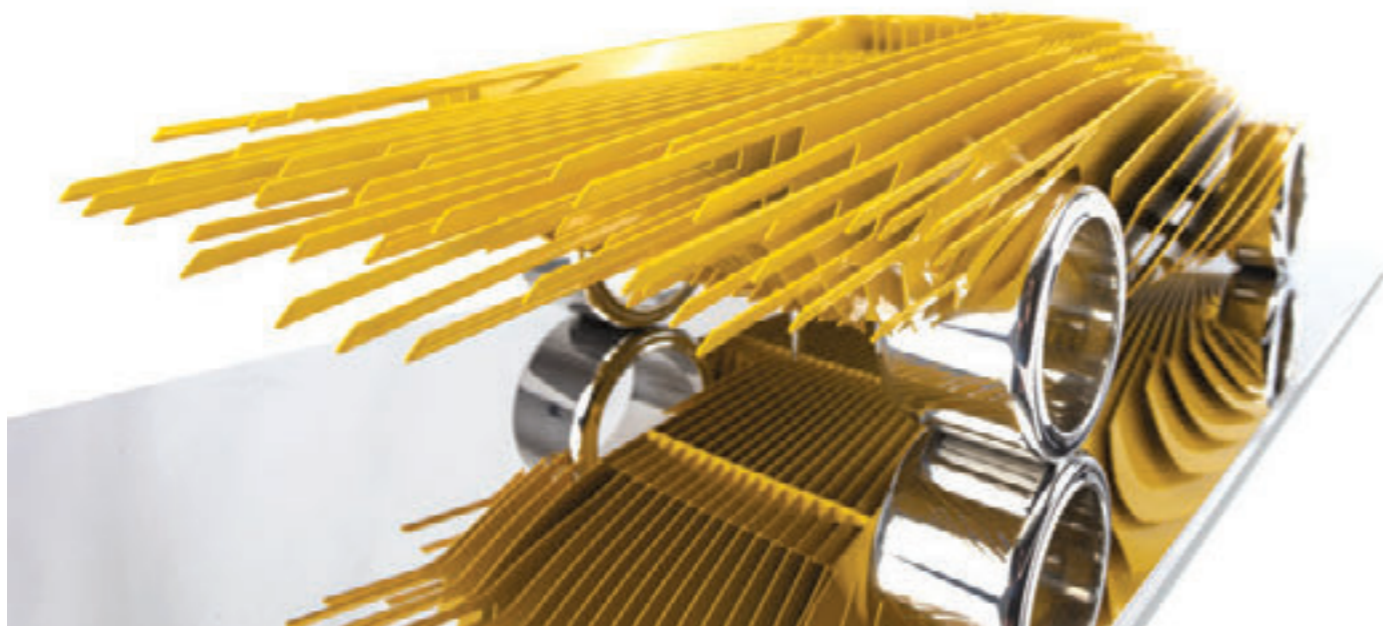



TYPE E VITESSE

La Jaguar **E-Type** incarne l'élégance britannique des années 1960 avec ses lignes fluides et sensuelles qui en ont fait l'une des plus belles voitures jamais créées. Pour cette pièce de la série **VITESSE**, ces courbes emblématiques s'associent à une esthétique floue. Les plaques sont plus nombreuses à l'avant et moins nombreuses à l'arrière, amplifiant ainsi l'**impression d'aérodynamisme**, comme si la E-Type fendait l'air à plein régime. Les lames en acier inoxydable se multiplient et s'étirent, évoquant le passage fugace de cette GT légendaire. Elles créent un effet de **traînée lumineuse**, comme si la voiture laissait une **empreinte éphémère** de sa vitesse. Pourtant, malgré le flou, cette silhouette mythique reste immédiatement reconnaissable de trois quarts, où les plaques captent et jouent avec la **lumière**, telle la grâce britannique pure figée dans l'**accélération**.



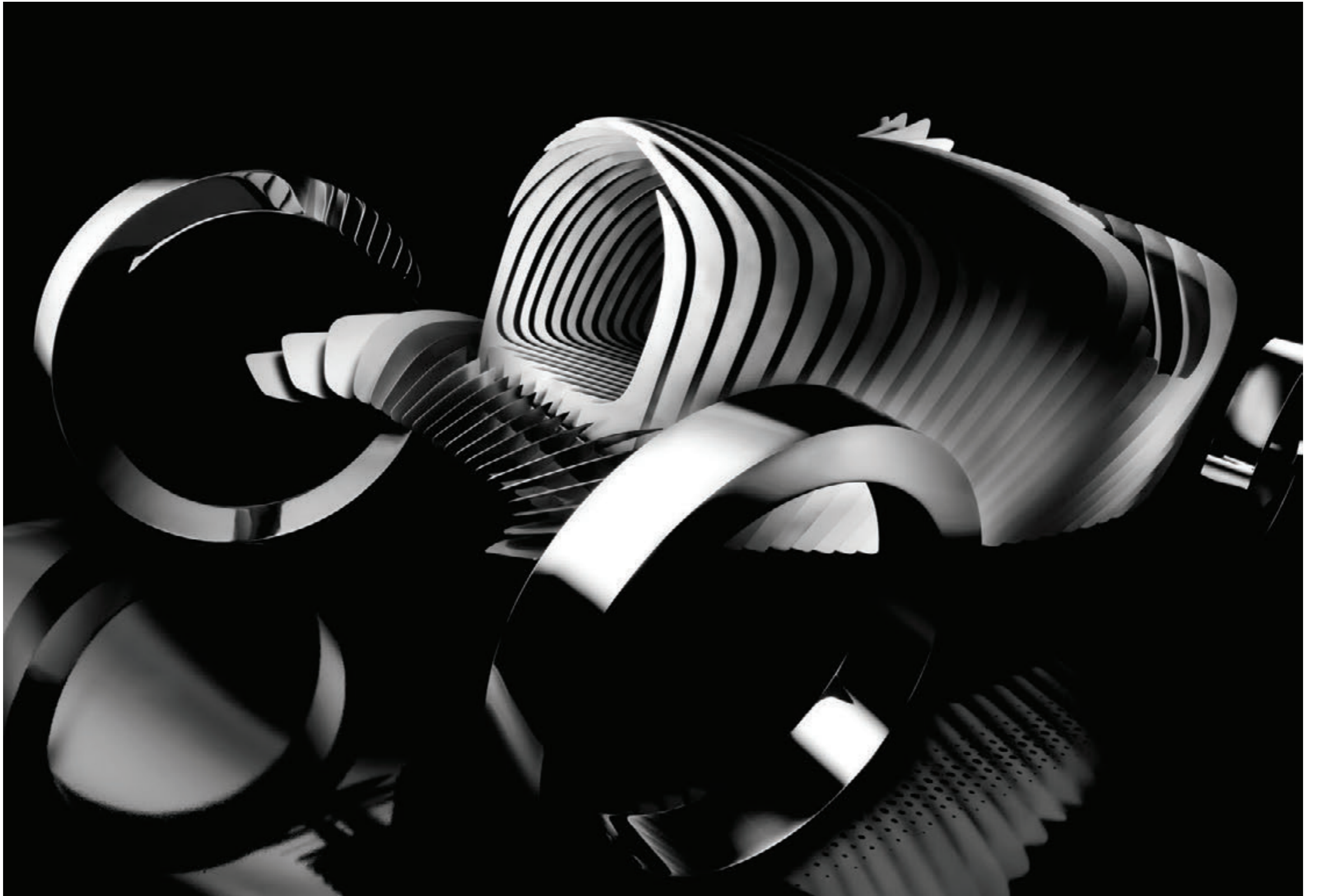



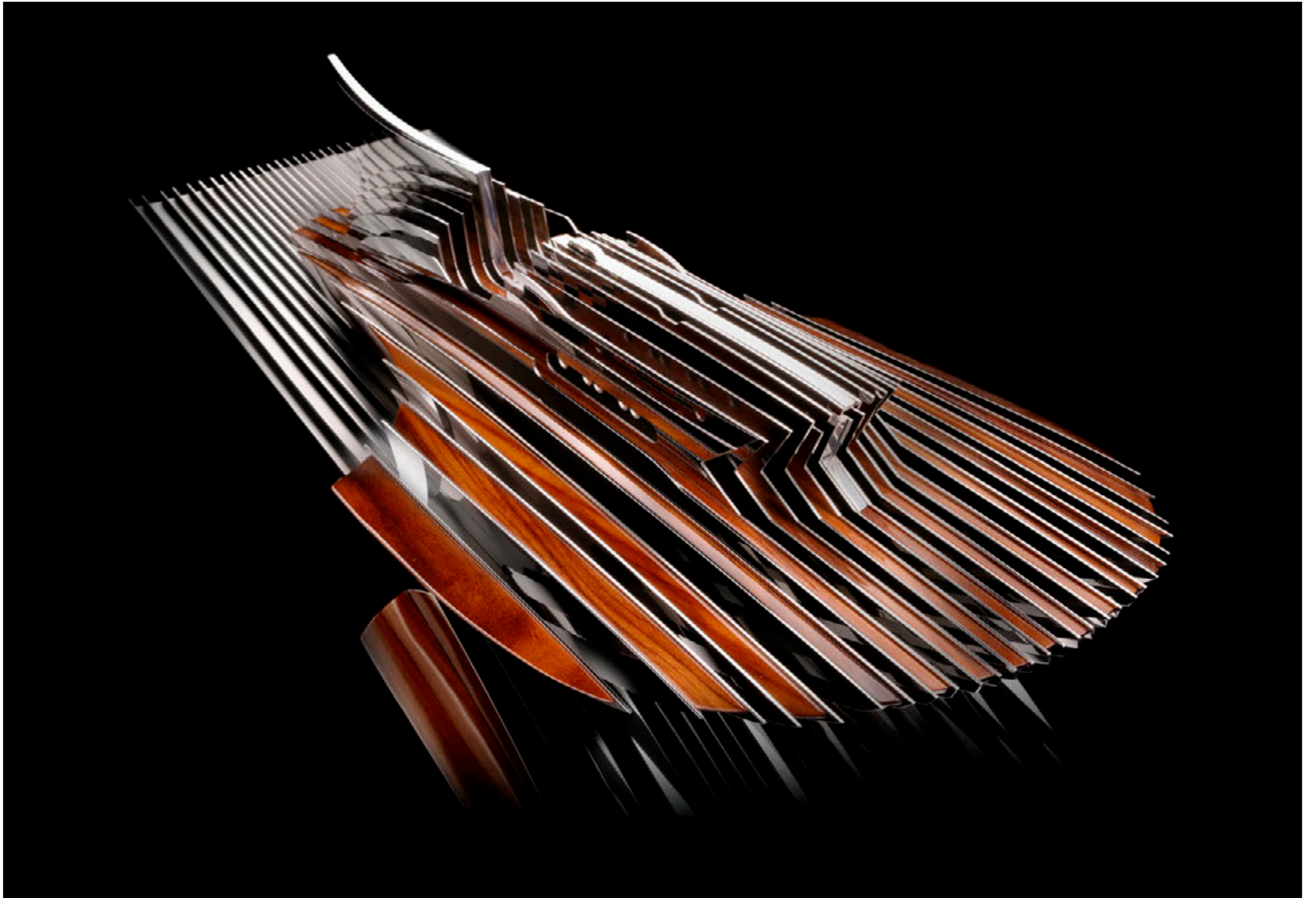

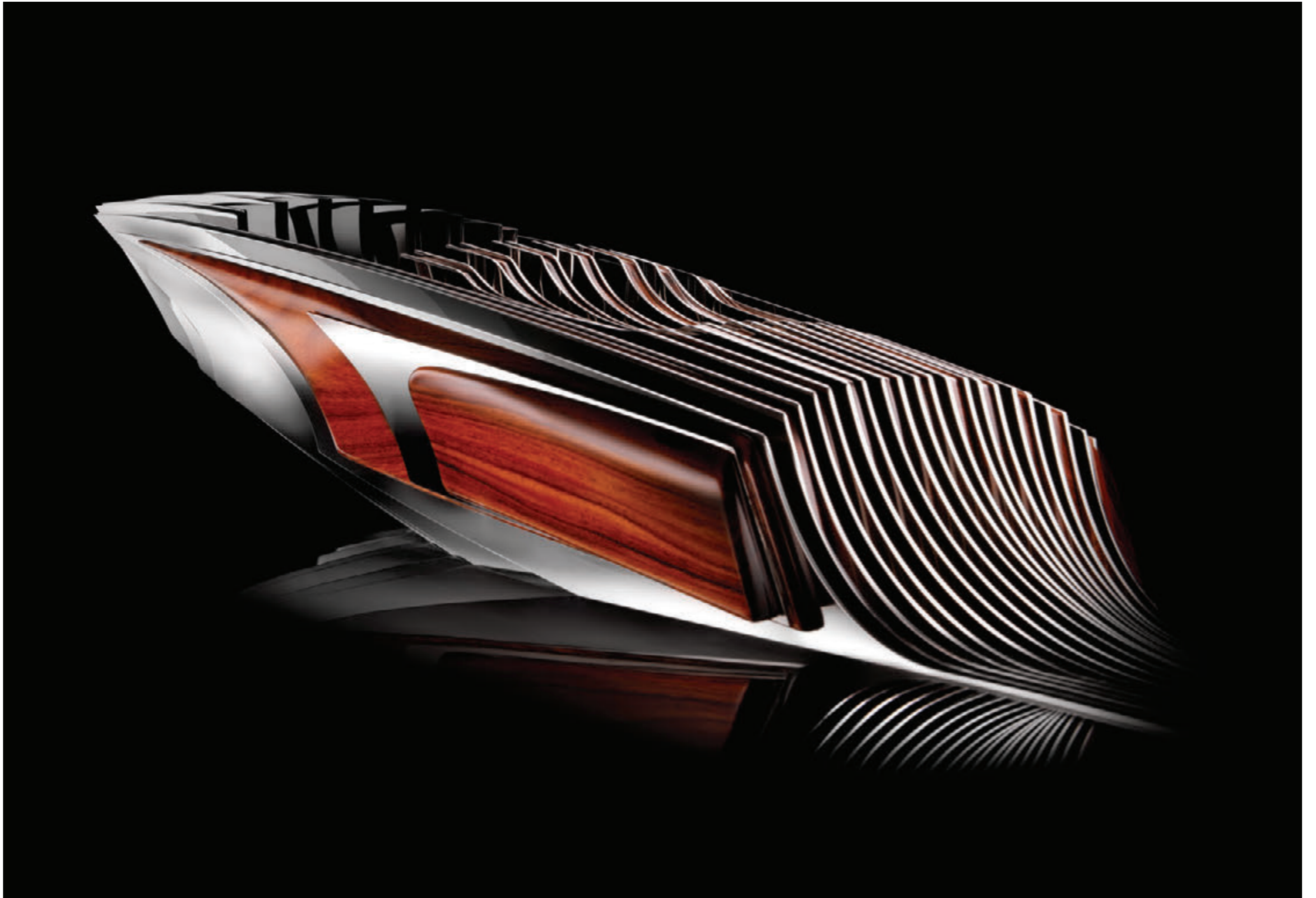



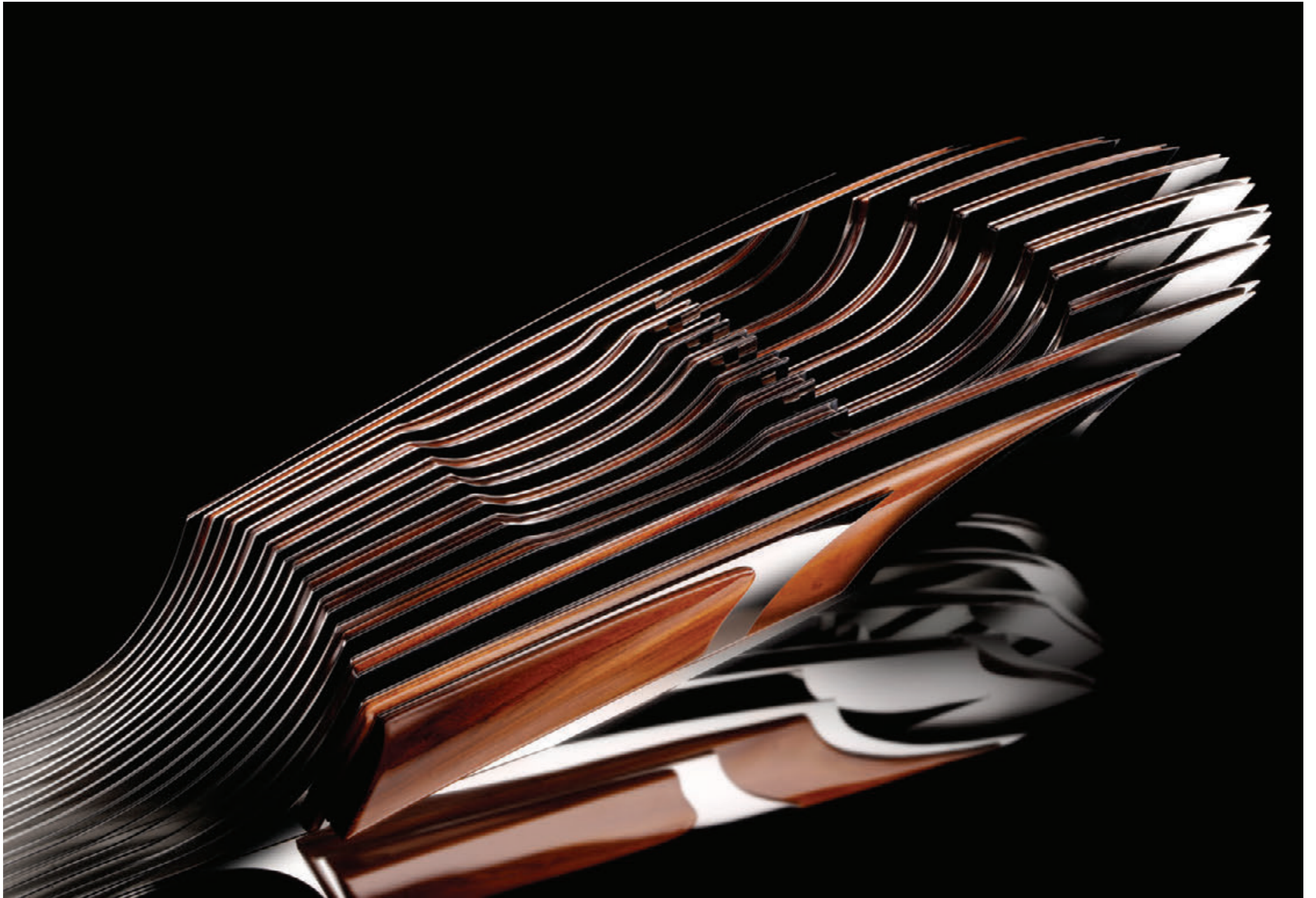

MODÈLE	PAGE	TAILLE	MATERIAUX	SÉRIES
330 P4	46	L : 80cm x l : 36 cm x H : 18 cm	Acier inoxydable & Aluminium	Noir/Métal
Dino 246	48	L : 80 cm x l : 36 cm x H : 18 cm	Acier inoxydable & Aluminium	Noir/Métal/Jaune
SP3	50	L : 80 cm x l : 36 cm x H : 18 cm	Acier inoxydable & Aluminium	Vert/Jaune/Métal
Miura	52	L : 80 cm x l : 36 cm x H : 18 cm	Acier inoxydable & Aluminium	Bleu/Noir
Formula E	54	L : 85 cm x l : 38 cm x H : 18 cm	Acier inoxydable & Aluminium	Noir & Doré
Formula 1	56	L : 80 cm x l : 36 cm x H : 13 cm	Acier inoxydable & Aluminium	Noir/Orange/Jaune/Métal
205 T16	58	L : 80 cm x l : 36 cm x H : 18 cm	Acier inoxydable & Aluminium	Noir/Métal/Blanche
A110	60	L : 80 cm x l : 36 cm x H : 18 cm	Acier inoxydable & Aluminium	Noir/Bleu/Rouge/Métal
GT40	62	L : 75 cm x l : 35 cm x H : 18 cm	Acier inoxydable & Aluminium	Bleu/Orange/Noir/Métal
Carrera GT	64	L : 85 cm x l : 38 cm x H : 18 cm	Acier inoxydable & Aluminium	Bleu/Noir/Rouge/Métal
G Class	66	L : 80 cm x l : 36 cm x H : 25 cm	Acier inoxydable & Aluminium	Noir/Marron/Métal
GTS	68	L : 80 cm x l : 36 cm x H : 18 cm	Acier inoxydable & Aluminium	Orange/Bleu/Vert/Métal
599 GTB	70	L : 80 cm x l : 36 cm x H : 19 cm	Acier inoxydable & Aluminium	Rouge/Noire/Métal
GTO résine	82	L : 76 cm x l : 30 cm x H : 17 cm	Acier inoxydable & Aluminium & Résine	Jaune/Noir/Rouge
F8	84	L : 80 cm x l : 36 cm x H : 18 cm	Acier inoxydable & Aluminium	Noir/Blanc/Rouge/Métal
Type E	86	L : 80 cm x l : 36 cm x H : 18 cm	Acier inoxydable & Aluminium	Bleu/Bronze/Métal
Murcielago	88	L : 80 cm x l : 36 cm x H : 18 cm	Acier inoxydable & Aluminium	Vert/Orange/Jaune/Métal
992	90	L : 85 cm x l : 38 cm x H : 18 cm	Acier inoxydable & Aluminium	Vert/Bleu
Roma	92	L : 80 cm x l : 36 cm x H : 18 cm	Acier inoxydable & Aluminium	Noir/Rouge/Métal
Morgan	94	L : 80 cm x l : 36 cm x H : 18 cm	Acier inoxydable & Aluminium	Vert/Bleu/Métal
Mustang	96	L : 80 cm x l : 36 cm x H : 18 cm	Acier inoxydable & Aluminium	Noir/Vert/Rouge/Métal
DB5	98	L : 80 cm x l : 36 cm x H : 18 cm	Acier inoxydable & Aluminium	Noir/Vert/Bleu
DBS	100	L : 80 cm x l : 36 cm x H : 18 cm	Acier inoxydable & Aluminium	Bleu/Jaune/Noire/Métal
901	102	L : 80 cm x l : 36 cm x H : 18 cm	Acier inoxydable & Aluminium	Noir/Vert/Bleu
Veyron	106	L : 80 cm x l : 36 cm x H : 18 cm	Acier inoxydable & Aluminium	Bleu/Métal

MODÈLE	PAGE	TAILLE	MATERIAUX	SÉRIES
Speedtail	114	L : 85 cm x l : 38 cm x H : 18 cm	Acier inoxydable & Aluminium	Jaune & métal/Bleu/Vert
GTO Tricolore	116	L : 80 cm x l : 36 cm x H : 18 cm	Acier inoxydable & Aluminium	Rouge/Métal
Brabus	118	L : 80 cm x l : 36 cm x H : 18 cm	Acier inoxydable & Aluminium	Noir
GT3 Touring	120	L : 80 cm x l : 36 cm x H : 19 cm	Acier inoxydable & Aluminium	Vert/Bleu/Rouge/Craie/Métal
Cobra	126	L : 80 cm x l : 36 cm x H : 18 cm	Acier inoxydable & Aluminium	Bleu/Rouge/Métal
300SL	128	L : 80 cm x l : 36 cm x H : 19 cm	Acier inoxydable & Aluminium	Noir/Bleu/Métal
Type 35	136	L : 105 cm x l : 39 cm x H : 25 cm	Acier inoxydable & Aluminium	Bleu/Métal
Carrera 4S	138	L : 80 cm x l : 36 cm x H : 19 cm	Acier inoxydable & Aluminium	Vert/Bleu/Gris/Métal
356	140	L : 80 cm x l : 36 cm x H : 18 cm	Acier inoxydable & Aluminium	Vert/Bleu/Beige/Métal
300SL 2025	144	L : 80 cm x l : 36 cm x H : 19 cm	Acier inoxydable & Aluminium	Rouge/Métal
300SL Roadster	146	L : 80 cm x l : 36 cm x H : 19 cm	Acier inoxydable & Aluminium	Beige/Métal
812 Superfast	148	L : 80 cm x l : 36 cm x H : 18 cm	Acier inoxydable & Aluminium	Rouge/Métal
Rafale	150	L : 65 cm x l : 25 cm x H : 27 cm	Acier inoxydable & Aluminium	Noir/Gris
Concorde	156	L : 106 cm x l : 37 cm x H : 28 cm	Acier inoxydable & Aluminium	Blanc/Métal
Enzo	160	L : 85 cm x l : 38 cm x H : 17 cm	Acier inoxydable & Aluminium	Rouge/Jaune/Métal
Aventador	162	L : 80 cm x l : 36 cm x H : 17 cm	Acier inoxydable & Aluminium	Couleur & métal
Revuelto	164	L : 80 cm x l : 36 cm x H : 17 cm	Acier inoxydable & Aluminium	Orange/Violet
993	166	L : 85 cm x l : 38 cm x H : 18 cm	Acier inoxydable & Aluminium	Bleu & Orange/Métal
Riva 2025	170	L : 80 cm x l : 36 cm x H : 20 cm	Acier inoxydable & Aluminium	Métal
Type G	172	L : 80 cm x l : 36 cm x H : 21 cm	Acier inoxydable & Aluminium	Vert/Orange
964	174	L : 80 cm x l : 36 cm x H : 21 cm	Acier inoxydable & Aluminium	Métal
J Class	176	L : 80 cm x l : 36 cm x H : 18 cm	Acier inoxydable & Aluminium	Métal
Catamaran	180	L : 80 cm x l : 36 cm x H : 102 cm	Acier inoxydable & Aluminium	Métal & noir laqué
Countach Vitesse	186	L : 80 cm x l : 36 cm x H : 18 cm	Acier inoxydable & Aluminium	Jaune/Rouge/Métal
Type E Vitesse	188	L : 80 cm x l : 36 cm x H : 18 cm	Acier inoxydable & Aluminium	Vert/Métal

EXPOSITIONS PERMANENTES

FRANCE

Bel-Air Fine Art - Aix-en-Provence
Galerie Florence - Béziers
Class Art - Biarritz
Presta Art - Biarritz
Bel-Air Fine Art - Cannes
Galerie Audet - Colmar
Galleries Bartoux- Courchevel
Solstice Fine Arts Gallery - Enghien-les-Bain
Galleries Bartoux - Honfleur
Galerie Mickaël Marciano - La Baule
Lill'Art Gallery – Lille
Adikt Gallery - Le Touquet
Galerie Métamorphose - Le Touquet
Galerie Bonnet-Abelin - Lyon
Bel-Air Fine Art - Marseille
Bel-Air Fine Art - Megève
Galerie Fizz - Orléans
Galerie A. Leadouze - Paris - Av. Matignon
Galerie Bel-Air - Paris - Royal Monceau
Marciano Contemporary - Paris - Pl. des Vosges
Art Advantage - Paris - R. des Tournelles
Galerie Pérahia - Paris - R. Dauphine
Galerie Bartoux - Paris - Av. Matignon
Galerie Bartoux - Paris - Fbg St Honoré
Outsiders Galerie - Rouen
Galerie Bartoux - Saint Paul de Vence
Galerie Bartoux - Saint-Tropez
Bel-Air Fine Art - Saint-Tropez
Prestaart Gallery - Uzès
Art by Céline - Valence

INTERNATIONAL

Galerie Baralo - Ampuria Brava - España
Carousel Gallery - Atlanta - USA
Carousel Gallery - Chicago - USA
Vision XR Gallery - Antwerpen - Belgique
Bel-Air Fine Art - Brugge - Belgique
Bel-Air Fine Art - Bruxelles - Belgique
Bel-Air Fine Art - Crans-Montana - Suisse
Markowicz Fine Art Gallery - Dallas - USA
Galeria Laura Tartarelli - Forte dei Marmi - Italia
Bel-Air Fine Art - Genève - Suisse
MB&F M.A.D Gallery Geneva - Genève -Suisse
Bel-Air Fine Art - Gstaad - Suisse
Vision XR gallery - Knokke-Heist - Belgique
3A The Excellence of Art - Ile Maurice
Markowicz Fine Art Gallery - Laguna Beach - USA
Bel-Air Fine Art - Lausanne - USA
Galerie Bartoux - London - United Kingdom
GRIDX - Luxembourg - Luxembourg
Galeria Freites - Madrid - Spain
Markowicz Fine Art Gallery - Miami - USA
Galerie Bartoux - Miami - USA
Galleries Bartoux - Monaco - Montecarlo
Carousel Gallery - Palm-Beach - USA
Bel-Air Fine Art - Marina de Cascais - Portugal
Galerie de Bellefeuille - Montreal - Canada
Galerie Nicolas Auvray - New York - USA
Bel-Air Fine Art - Saint Moritz - Suisse
Gallery SEB - Tilburg - Nederland
Galerie de Bellefeuille - Toronto - Canada
Galerie Alaux - Valencia - España
Bel-Air Fine Art - Venise - Italia
Bel-Air Fine Art Dorsoduro - Venise - Italia
Bel-Air Fine Art - Verbier - Suisse

Crédits photographiques:

Eric Ceccarini - Couvertures - Pages: 3-5
Remi Dardegent - Pages: 34-72-122-130-158
Axel Ruhaumolly - Pages: 190-192-194-196-198-200

Crédits croquis

Timothé Desmons: Pages: 20-30-32-176-178

